

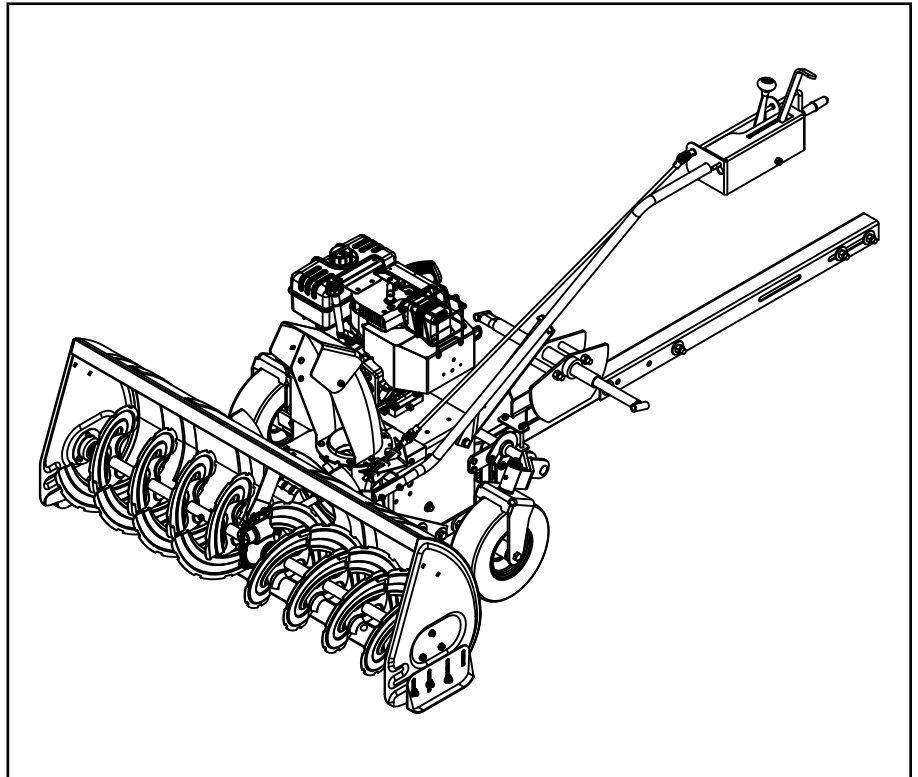

OWNERS MANUAL
MANUEL DU PROPRIÉTAIRE

Model No.
Modèle n°
45-0418



ATV SNOW THROWER SOUFFLEUSE À NEIGE POUR VTT

CAUTION:
Read Rules for
Safe Operation and
Instructions Carefully

AVERTISSEMENT :
Lire et suivre attentivement
les instructions et
consignes de sécurité

- Safety
- Assembly
- Operation
- Maintenance
- Parts

- Sécurité
- Assemblage
- Utilisation
- Entretien
- Pièces

SpeedEPart *the fastest way to purchase parts* www.speedepart.com



SAFETY



Any power equipment can cause injury if operated improperly or if the user does not understand how to operate the equipment. Exercise caution at all times, when using power equipment.

- Read this owner's manual carefully and know how to operate your snow thrower and how to stop the unit and disengage the controls quickly.
- Never allow children to operate the equipment.
- Never allow adults to operate the equipment without proper instruction.
- Keep the area of operation clear of all persons, especially small children, and pets.
- Never operate the snow thrower without good visibility or light.
- Thoroughly inspect the area where the equipment is to be used and remove all door mats, sleds, boards, wires and other foreign objects.
- Disengage all clutches and shift into neutral before starting engine.
- Do not operate equipment without wearing adequate winter outer garments.
- Wear substantial footwear which will protect feet and improve footing on slippery surfaces.
- Never operate the ATV snow thrower without attaching the clip of the tethered safety switch to your clothing. A riderless ATV with a running snow thrower could cause serious injury to a fallen operator or to others.
- Check fuel before starting the engine. Do not remove the fuel cap or fill the fuel tank while the engine is running or hot. Do not fill the fuel tank indoors. Gasoline is an extremely flammable fuel.
- Make sure the snow thrower height is adjusted to clear the type of surface it will be used on.
- Never make any adjustments while the engine is running.
- Always wear safety glasses or eye shield during operation or while performing adjustment or repair.
- Do not place hands or feet near rotating parts. Keep clear of the discharge opening at all times.
- Use extreme caution when operating on or crossing gravel surfaces.
- Do not carry passengers.
- After striking a foreign object, stop the snow thrower and ATV, set the brake on the ATV, remove the wire from the spark plug on the snow thrower and then thoroughly inspect the snow thrower for damage. Repair any damage before restarting and operating the snow thrower.
- If the snow thrower starts to vibrate abnormally, stop the snow thrower and ATV immediately, set the brake on the ATV, remove the spark plug on the snow thrower and check for the cause. Vibration is generally a warning of trouble.
- Stop the snow thrower engine and remove the spark plug wire whenever you leave the operating position, before unclogging the snow thrower or making any adjustments or inspections.
- Take all possible precautions when leaving the unit unattended. Disengage the clutch lever, lower the snow thrower, set the parking brake, turn off the ATV and snow thrower engines and remove the keys.
- When cleaning, repairing or inspecting, make certain all moving parts have stopped. Disconnect the spark plug wire and keep it away from the plug to prevent accidental starting.
- Do not run engine indoors except when transporting the snow thrower in or out of the building. Open the outside doors. Exhaust fumes are dangerous.
- Do not clear snow across the face of slopes. Exercise extreme caution when changing direction on slopes. Do not attempt to clear steep slopes. Refer to the slope guide on page 34 of this manual.
- Never operate the snow thrower without guards, plates or other safety protection devices in place.
- Never operate the snow thrower near glass enclosures, automobiles, window wells, drop offs etc. without proper adjustment of the snow thrower discharge angle.
- Never direct discharge at bystanders or allow anyone in front of the snow thrower.
- Never run the snow thrower into material at high speeds.
- Do not overload the machine capacity by attempting to clear snow at too fast a rate.
- Never operate the machine at high transport speed on slippery surfaces. Look behind and use care when backing up.
- Watch for traffic and stay alert when crossing or operating near roadways.
- Disengage power to the snow thrower when transporting or when not in use.
- Refer to ATV owners manual before using other attachments or accessories.
- Never operate the snow thrower without good visibility or light.

This document (or manual) is protected under the U.S. Copyright Laws and the copyright laws of foreign countries, pursuant to the Universal Copyright Convention and the Berne convention. No part of this document may be reproduced or transmitted in any form or by any means, electronic or mechanical, including photocopying or recording, or by any information storage or retrieval system, without the express written permission of Agri-Fab, Inc. Unauthorized uses and/or reproductions of this manual will subject such unauthorized user to civil and criminal penalties as provided by the United States Copyright Laws.

CARTON CONTENTS

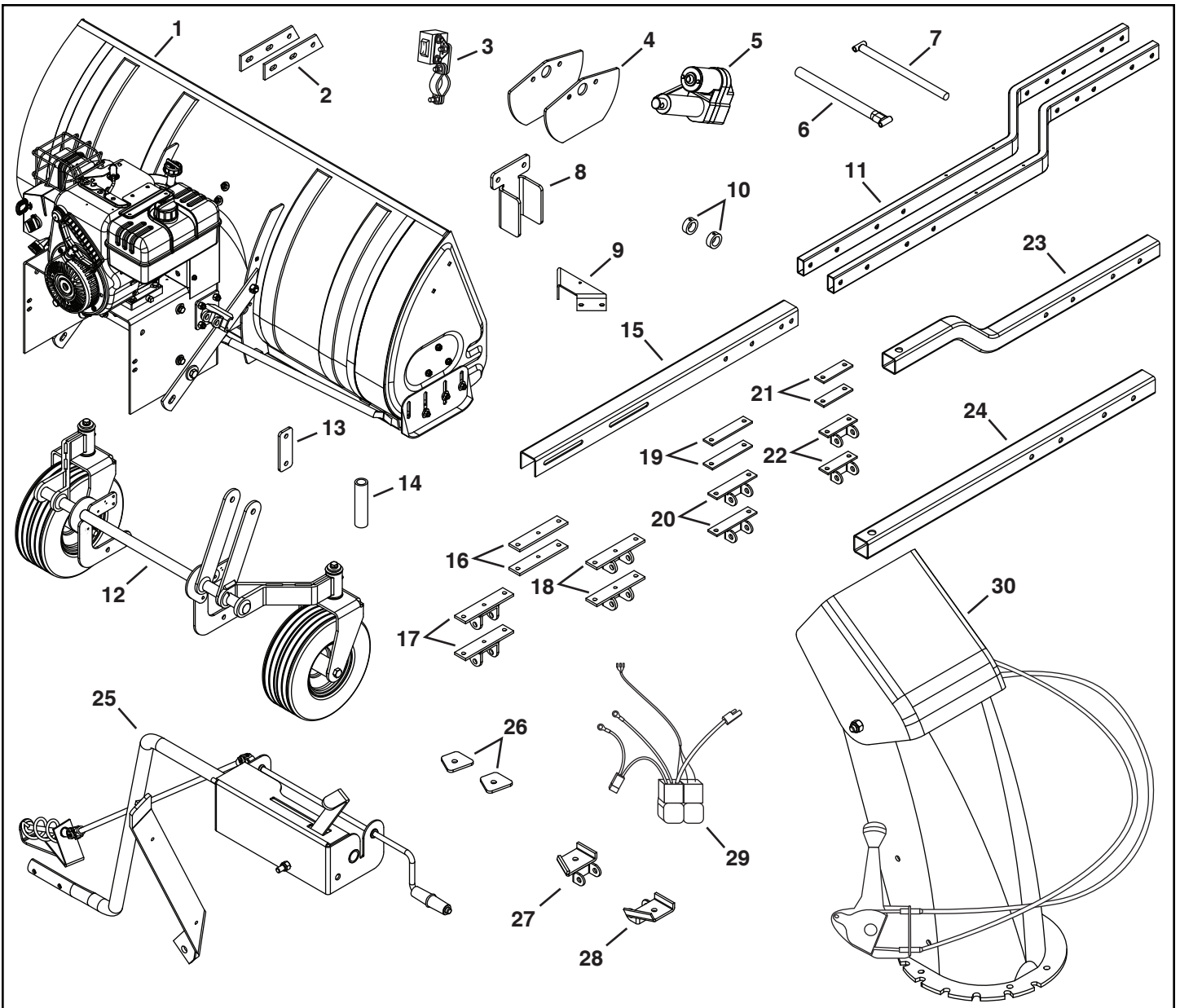

REF	QTY	DESCRIPTION	REF	QTY	DESCRIPTION
1	1	Snow thrower Housing	16	2	6-5/8" Clamp Bracket
2	2	Housing Anchor Strap	17	2	6-5/8" Strut Mount
3	1	Handlebar Switch	18	2	6-5/8" Strut Mount
4	2	Stabilizer Bracket	19	2	5-1/2" Clamp Bracket
5	1	Actuator	20	2	5-1/2" Strut Mount
6	1	Outer Mount Strut	21	2	4" Clamp Bracket
7	1	Inner Mount Strut	22	2	4" Strut Mount
8	1	Guide Bracket	23	1	Rear Frame Tube (Bent)
9	1	Support Bracket	24	1	Rear Frame Tube (Straight)
10	2	Collar	25	1	Control Assembly
11	2	Mounting Tube	26	2	Polaris Clamp Bracket
12	1	Wheel Assembly	27	1	Polaris Strut Mount (LH)
13	1	Guide Plate	28	1	Polaris Strut Mount (RH)
14	1	Spacer, 3" Long	29	1	Wiring Harness
15	1	Push Channel	30	1	Discharge Chute

HARDWARE PACKAGE

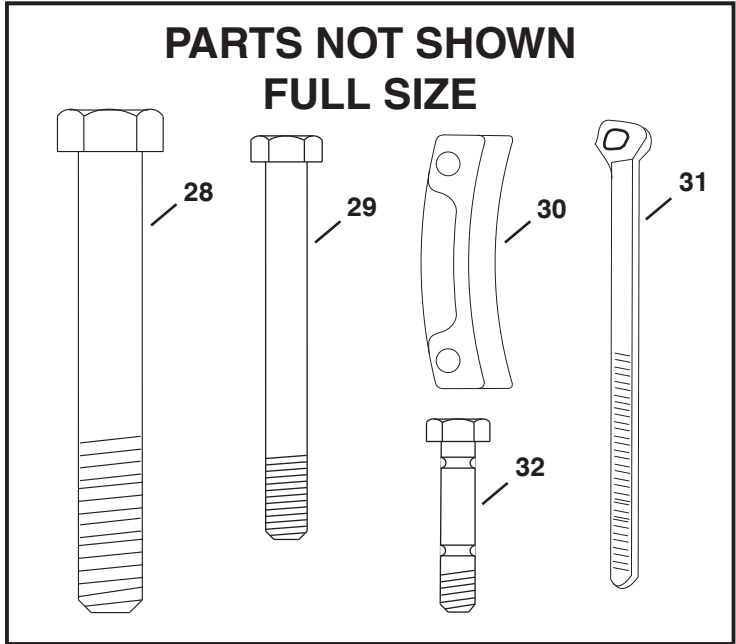
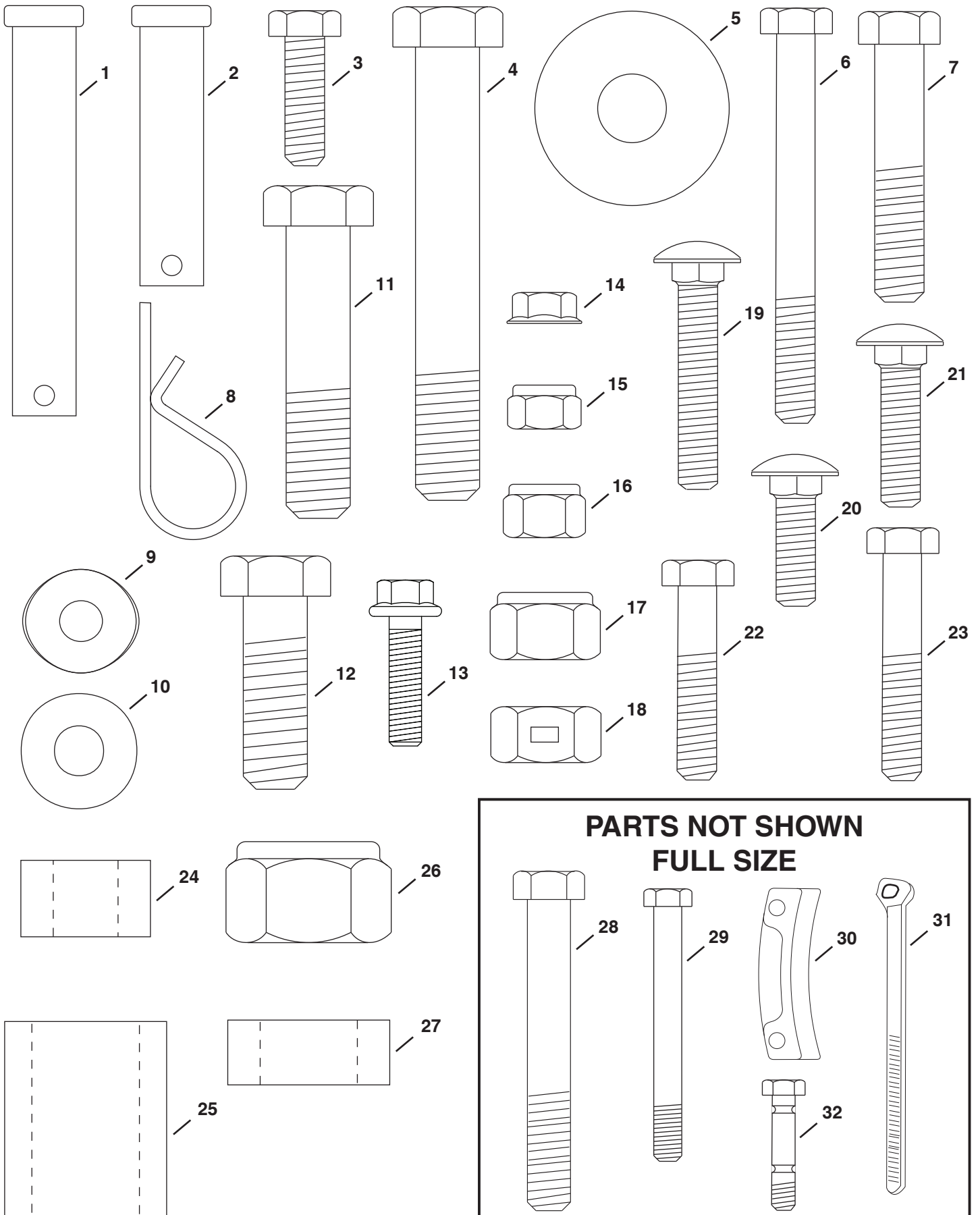

REF	QTY	DESCRIPTION	REF	QTY	DESCRIPTION
1	3	Clevis Pin, 1/2" x 3"	17	19	Nylock Nut, 1/2-13
2	1	Clevis Pin, 1/2" x 2"	18	2	Lock Nut, 1/2-13
3	4	Hex Bolt, 5/16-18 x 1"	19	2	Carriage Bolt, 5/16-18 x 1-3/4"
4	4	Hex Bolt, 1/2-13 x 3-1/2"	20	2	Carriage Bolt, 5/16-18 x 1"
5	25	Washer, 1/2" x 1-1/2"	21	2	Carriage Bolt, 5/16-18 x 1-1/4"
6	2	Hex Bolt, 5/16" x 3"	22	2	Hex Bolt, 5/16-18 x 1-1/2"
7	4	Hex Bolt, 3/8-16 x 2"	23	4	Hex Bolt, 5/16-18 x 1-3/4"
8	4	Hair Pin	24	2	Spacer, .5" x 1.0" x .59"
9	2	Bowed Washer, 1" x .32"	25	1	Spacer, .81" x 1.25" x 1.5"
10	10	Washer, 5/16"	26	1	Nylock Nut, 3/4-10
11	12	Hex Bolt, 1/2-13 x 2-1/4"	27	4	Spacer .75" x 1.25" x .5"
12	1	Hex Bolt, 1/2-13 x 1-1/2"	28	1	Hex Bolt, 3/4-10 x 7-1/2"
13	6	Hex Flange Bolt, 1/4-20 x 1"	29	2	Hex Bolt, 1/2" x 4-1/2"
14	6	Flanged Lock Nut, 1/4-20	30	3	Chute Keeper
15	18	Nylock Nut, 5/16-18	31	8	Nylon Tie
16	4	Nylock Nut, 3/8-16	32	2	Replacement Shear Bolt

ASSEMBLY

TOOLS NEEDED

- (1) 5/16" Wrench
- (1) 3/8" Wrench
- (1) 7/16" Wrench
- (2) 1/2" Wrenches
- (2) 9/16" Wrenches
- (2) 3/4" Wrenches
- (1) 1-1/6" Wrench or Adjustable Wrench
- (1) 1-1/8" Wrench or Adjustable Wrench
- (1) 3/16" Allen Wrench
- (1) Phillips Screwdriver
- (1) Scissors or Knife
- (1) Grease Gun w/ general purpose grease
- (1) 15" Concrete Block

WIRING ASSEMBLY

1. Assemble (2) handlebar brackets and (1) handlebar strap onto the handlebars using (2) long, small screws and (2) small nylock nuts. **Do not tighten yet.**

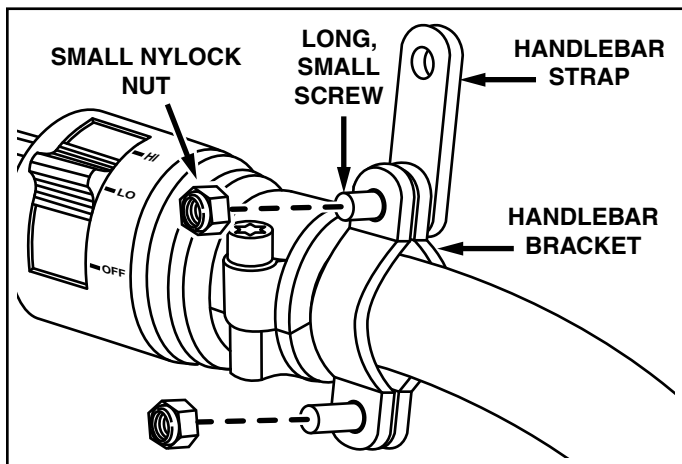

FIGURE 1

2. Assemble the switch bracket to the handlebar switch using (2) small whizlock nuts. **Tighten.**

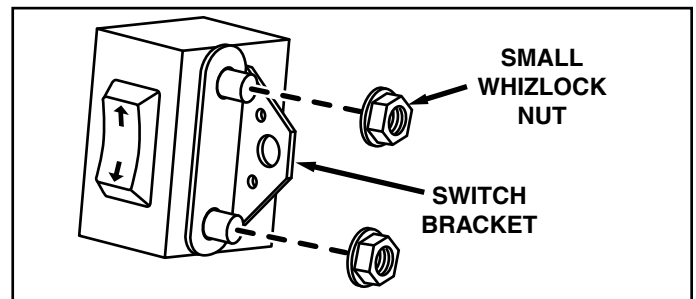

FIGURE 2

3. Assemble the switch bracket to the handlebar strap using (1) short, small screw and (1) small nylock nut. See figure 3. **Do not tighten yet.**
4. Rotate handlebar switch until it is at desired angle and then **tighten** the screws and nuts assembled in steps 1 and 3.

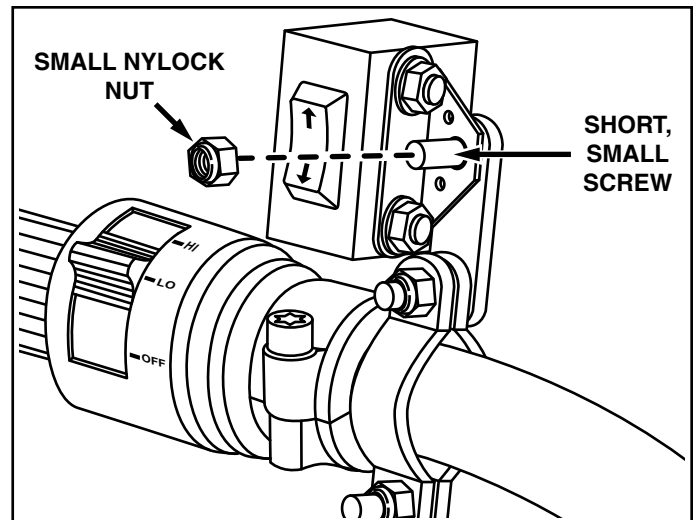

FIGURE 3

5. Secure the relay pack near the battery of the ATV or other location on the ATV out of harms way.
6. Thread the 3 wire lead from the relay pack forward through the ATV frame on the same side as the handle bar switch. **Avoid** threading wire close to moving parts, hot parts or pinch points. Use 1 or 2 nylon ties to hold wire in place.
7. Connect the three leads from the handlebar switch into the three leads from the relay pack matching up the red, green and black wires. See Figure 4.
8. Thread the bullet connector from the relay pack forward through the frame and out through the front of the ATV. **Avoid** threading wire close to moving parts, hot parts or pinch points. Use 1 or 2 nylon ties to hold wire in place.
9. Plug the bullet connector from the relay pack into the bullet connector on the actuator.
10. Attach the red wire from the fuse to the positive terminal on the ATV battery. Attach the negative lead (black wire) from the relay pack to the negative terminal on the ATV battery.
11. Use the handlebar switch to fully extend the actuator, then **disconnect** the actuator.

12. Attach the tethered safety switch to the handlebar using (4) pre-assembled screws and (4) pre-assembled nuts. See figure 5.
13. Thread the wiring through the ATV and out the front of the ATV. **Avoid** threading wire close to moving parts, hot parts or pinch points. Nylon ties can be used to hold wire in place.

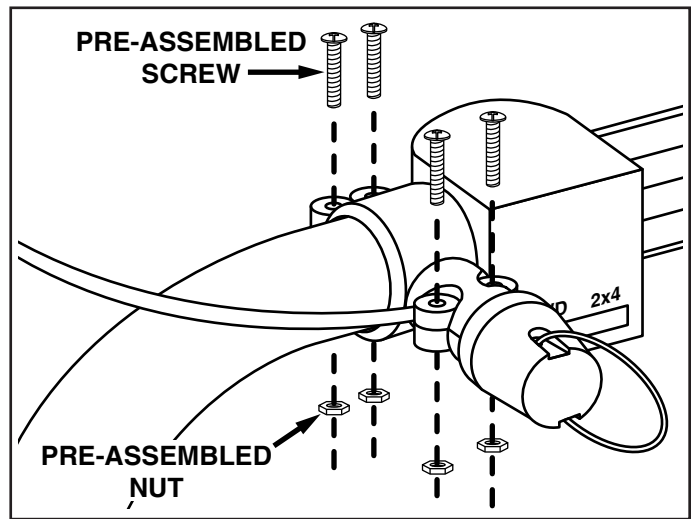

FIGURE 5

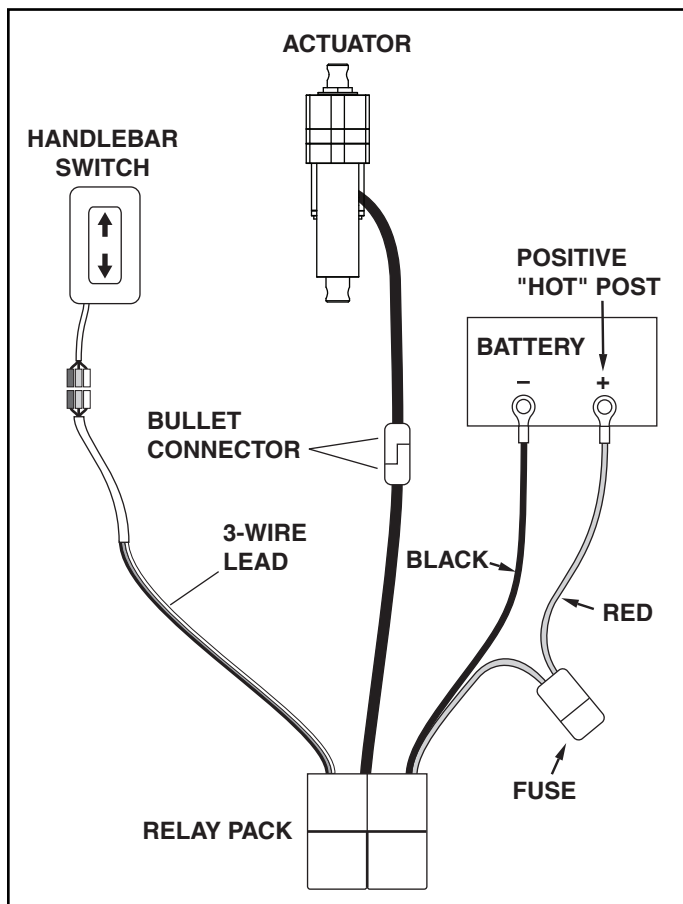

FIGURE 4

SNOW THROWER ASSEMBLY

1. Remove any CV boot guard or stick guard from the front lower A arms of the ATV. Select the correct strut mount assembly shown in figure 6 for your ATV. If your ATV is not listed in figure 6, start with the 5-1/2" strut mount assembly. If you use the 4", 5-1/2" or 6-5/8" strut mount assemblies, attach with the strut mount on the bottom of the A arm and the bolts on the outside of the A arm. **Do not tighten bolts at this time.**

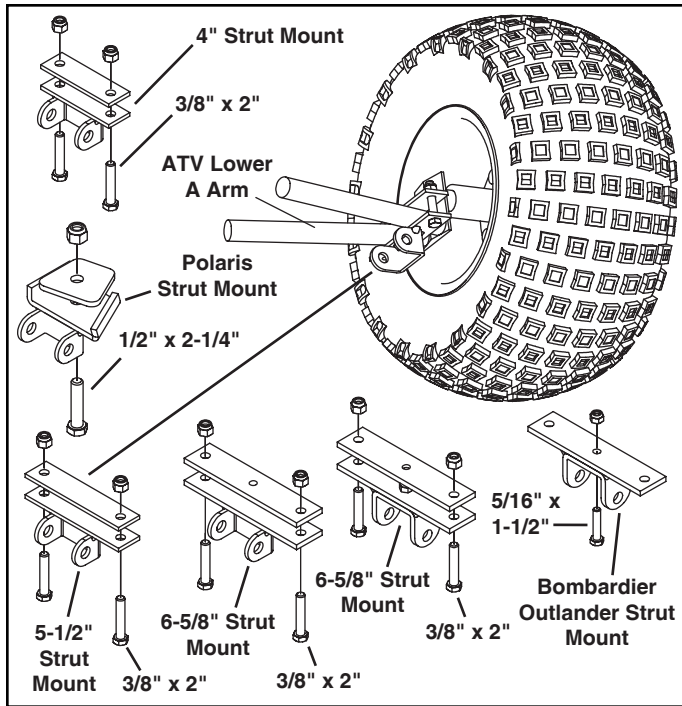

FIGURE 6

2. Assemble the stabilizer brackets together using (2) 1/2" x 4-1/2" hex bolts, (2) 3" long spacers and 1/2" nylock nuts as shown in figure 7. **Do not tighten yet.**

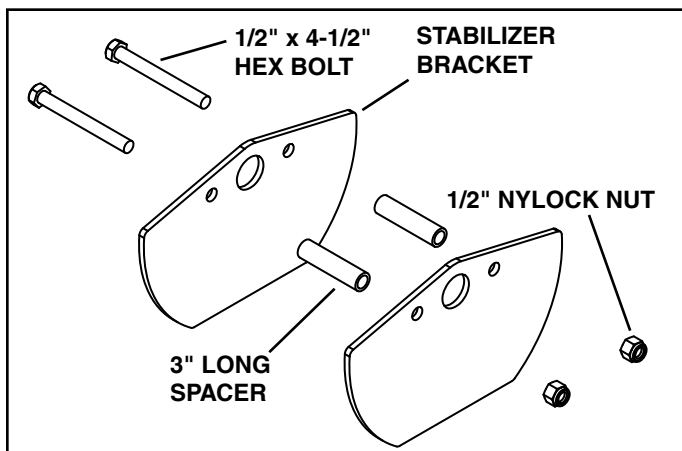

FIGURE 7

3. Slide a collar over the end of the outer mount strut.
4. Slide the outer mount strut through the brackets assembled in step 2.
5. Slide a second collar over the end of the outer mount strut.
6. Apply a light coat of grease to the inner mount strut and then insert it into the outer mount strut.
7. **Tighten** the bolts assembled in step 2.

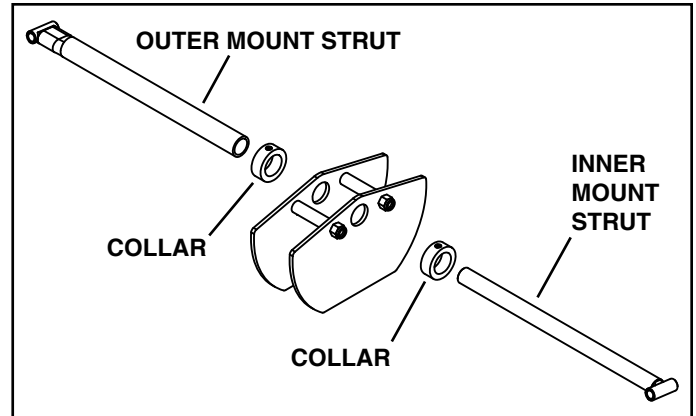

FIGURE 8

8. Fasten the ends of the inner and outer mount struts to the strut mount assemblies that you attached to the ATV's A-arms. Use two (2) 1/2" x 3" clevis pins and two (2) hairpin cotters.
9. **Tighten** the bolts and nuts assembled in step 1 that fasten the strut mount assemblies to the A-arms.
10. Center the stabilizer brackets under the ATV. Slide the collars up against the stabilizer brackets and **tighten** the set screws in the collars. The stabilizer brackets must rotate freely after the collars are tightened.

NOTE: The ATV is not shown below for clarity.

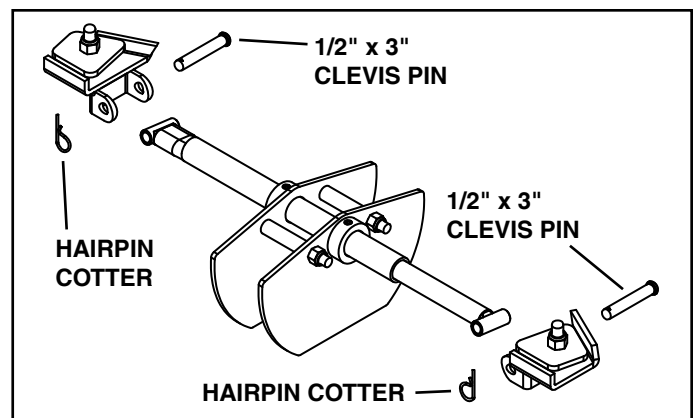



FIGURE 9

11. Place a 15" concrete block underneath the snow thrower, beneath the engine. See figure 10.

 **CAUTION:** Use caution while working on snow thrower when it is propped up on concrete block.

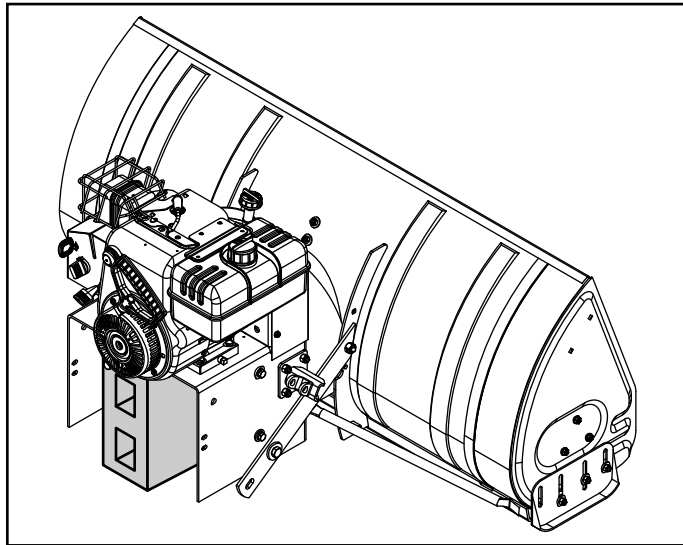

FIGURE 10

12. Attach the housing anchor straps to the **outside** of the mounting tubes using (4) 1/2" x 2-1/4" hex bolts, (8) 1/2" washers and (4) 1/2" nylock nuts. **Do not tighten yet.**

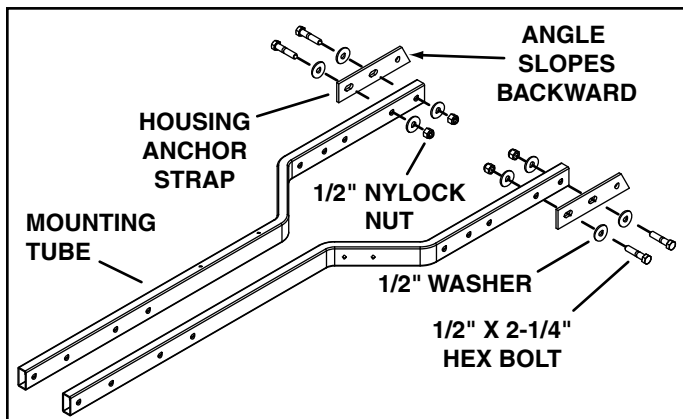

FIGURE 11

13. Attach the front holes of the housing anchor straps to the weld bolts on the housing using (2) 1/2" lock nuts. **Do not tighten yet.**

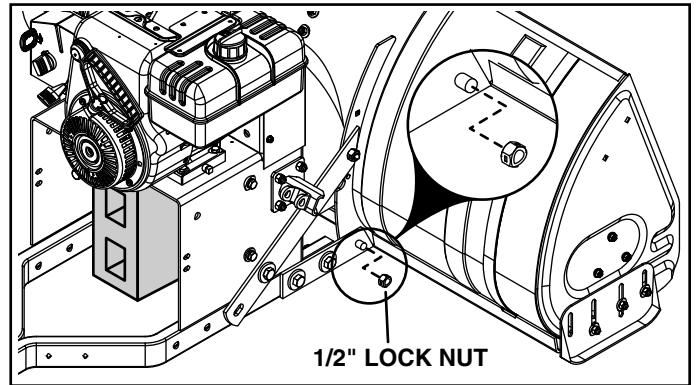

FIGURE 12

14. Secure the mounting tubes to the side support straps using (2) 1/2" x 2-1/4" hex bolts, (4) 1/2" washers (inside and outside) and (2) 1/2" nylock nuts. **Do not tighten yet.**

NOTE: Concrete block not shown for clarity.

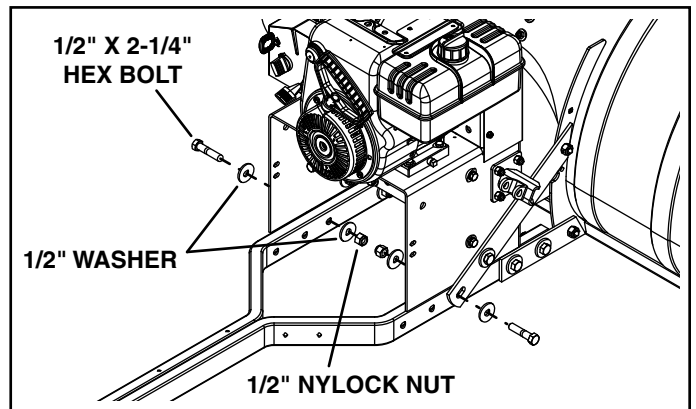

FIGURE 13

15. Place the push channel over the ends of the mounting tubes. Line up the holes as shown in the figure below and secure the push channel using (2) 1/2" x 3-1/2" hex bolts, (4) 1/2" washers (one on each side) and (2) 1/2" nylock nuts. **Do not tighten yet.**

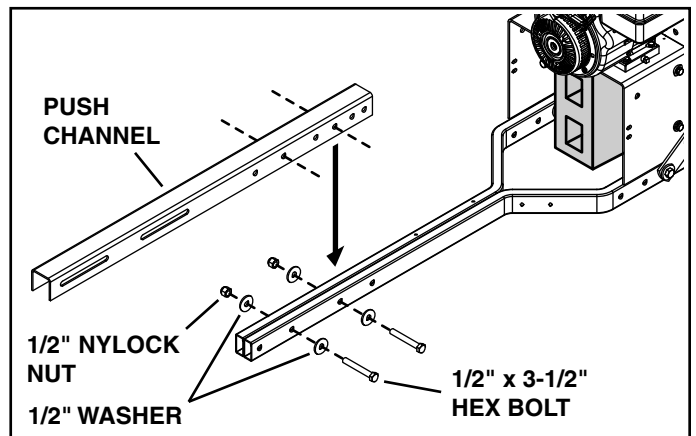

FIGURE 14

16. Attach the bent rear frame tube to the push channel using (2) 1/2" x 3-1/2" hex bolts, (4) 1/2" washers and (2) 1/2" nylock nuts. **Do not tighten yet.**
17. Remove the concrete block from under the engine and place it underneath the the end of the rear frame tube.

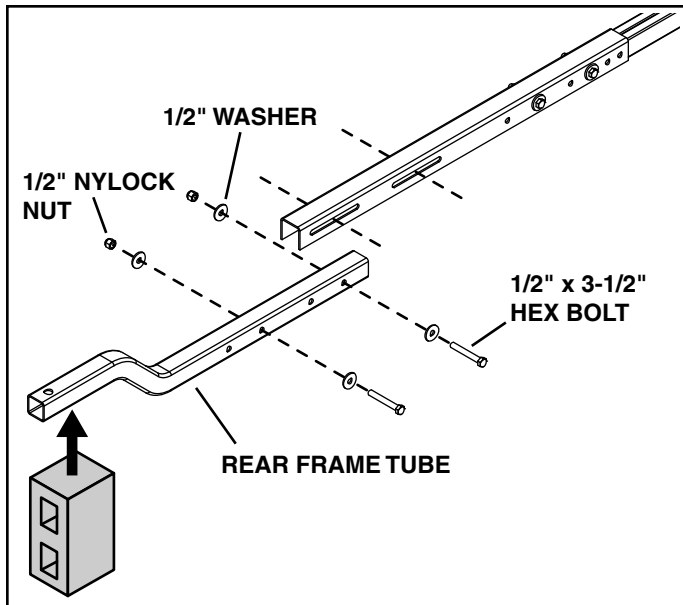

FIGURE 15

18. Attach the support bracket to the mounting tubes using (4) 5/16" x 1-3/4" hex bolts, (8) 5/16" washers and (4) 5/16" nylock nuts. **Tighten.**

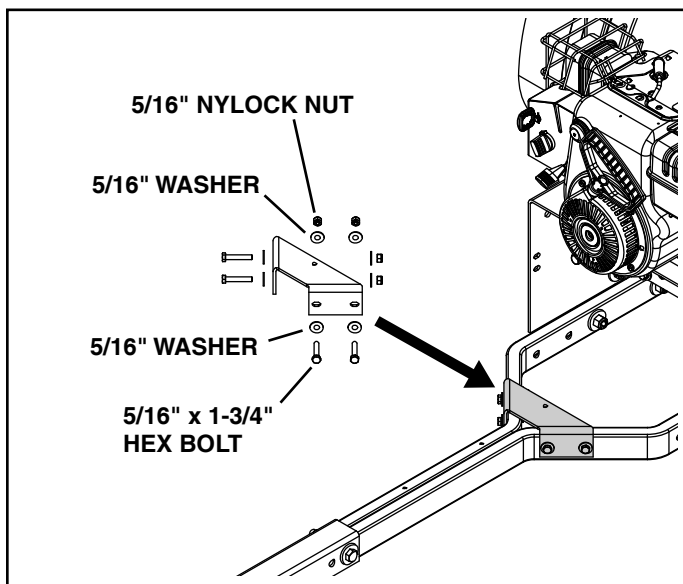

FIGURE 16

19. Place the wheel assembly behind the engine mounting base.
20. Fasten the bottom of the anchor brackets (part of wheel assembly) to the outside of the mounting tubes using (4) 1/2" x 2-1/4" hex bolts, (4) 1/2" washers (on inside of mounting tube) and (4) 1/2" nylock nuts. **Do not tighten yet.**
21. Fasten the tops of the anchor brackets to the engine mounting base using (4) 5/16" x 1" hex bolts and (4) 5/16" nylock nuts. **Do not tighten yet.**
22. **Tighten** all nuts and bolts assembled in **steps 12-14** and **18-21**. **Do not tighten** the nuts and bolts assembled in **steps 15-16** at this time.

NOTE: Complete wheel assembly not shown for clarity.

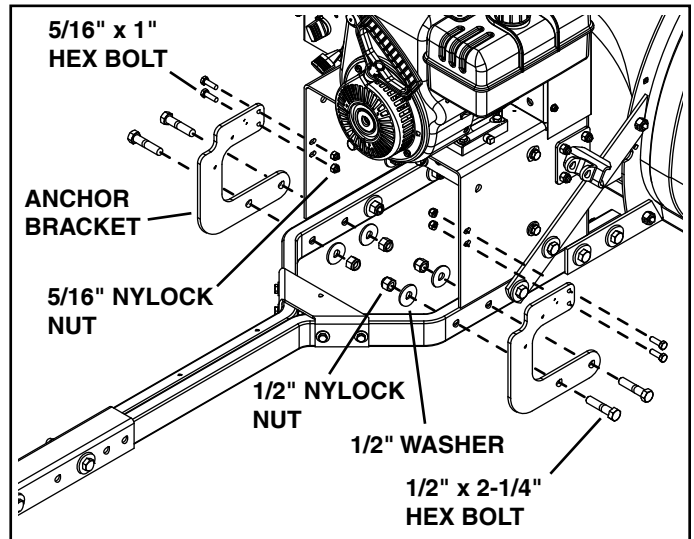

FIGURE 17

NOTE: Before proceeding with next assembly step, make sure the actuator is fully extended. Refer to step 11 on page 6 in the Wiring Assembly Section.

23. Fasten top of actuator to wheel assembly using (1) 1/2" x 3" clevis pin, (2) .5" x 1" x .59" spacers and (1) hairpin.
24. Fasten bottom of actuator to actuator bracket using (1) 1/2" x 2" clevis pin and (1) hair pin.

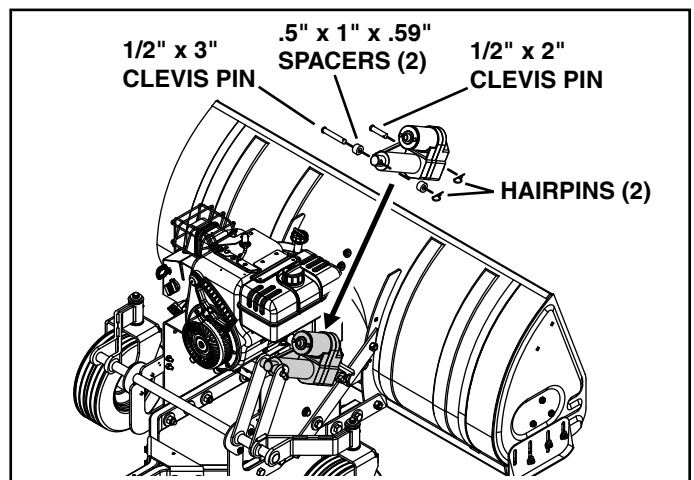

FIGURE 18

25. Assemble the guide bracket and guide plate to the mounting tubes using (2) 5/16" x 3" hex bolts and 5/16" nylock nuts. **Do not tighten yet.**
26. Remove the concrete block from under the rear frame tube.

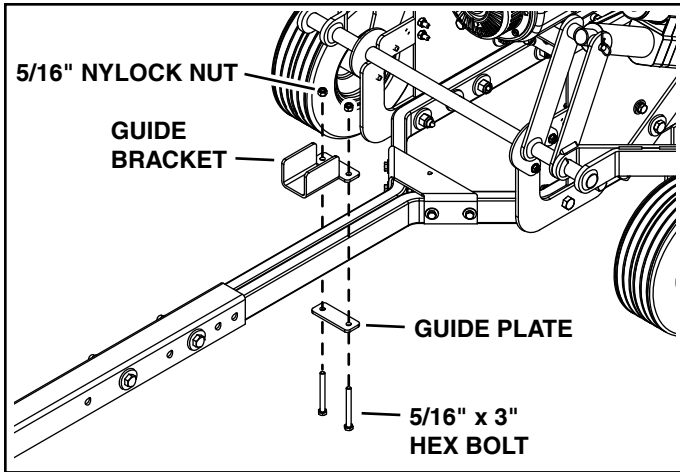

FIGURE 19

27. Lightly coat the top of the ring around the discharge opening with general purpose grease.

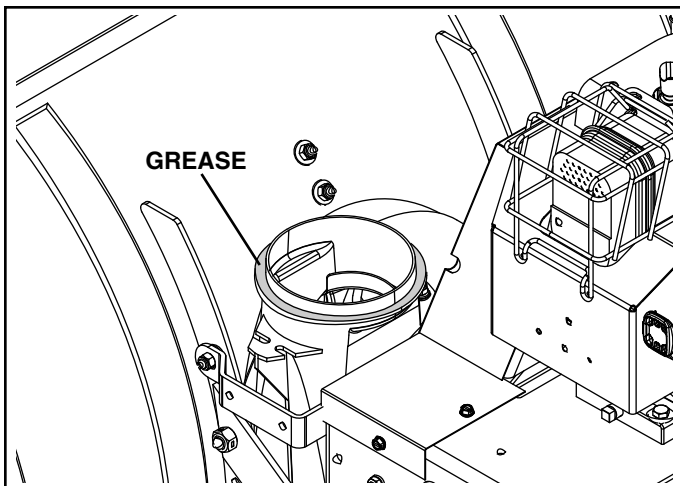

FIGURE 20

28. Place the discharge chute (facing forward) onto the ring. Attach (3) chute keepers (right side up as shown) to the bottom of the flange using (6) 1/4" x 1" hex flange bolts and (6) 1/4" flanged lock nuts. Tighten carefully so that the nuts are snug but do not dig into plastic chute keepers. Grasp the bottom flange and make sure the chute turns freely.

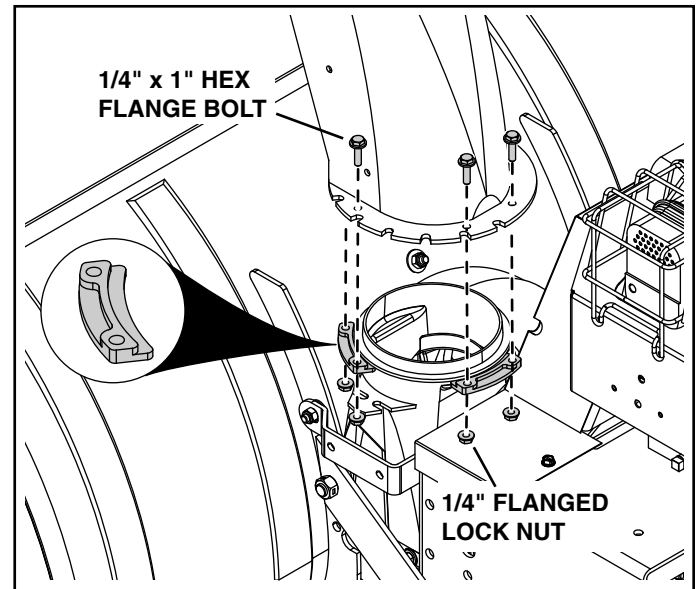

FIGURE 21

29. Attach the control assembly's support strap to the engine mounting base using (1) 1/2" x 1-1/2" hex bolt, 1/2" washer (on inside of mounting base) and 1/2" nylock nut. **Do not tighten yet.**

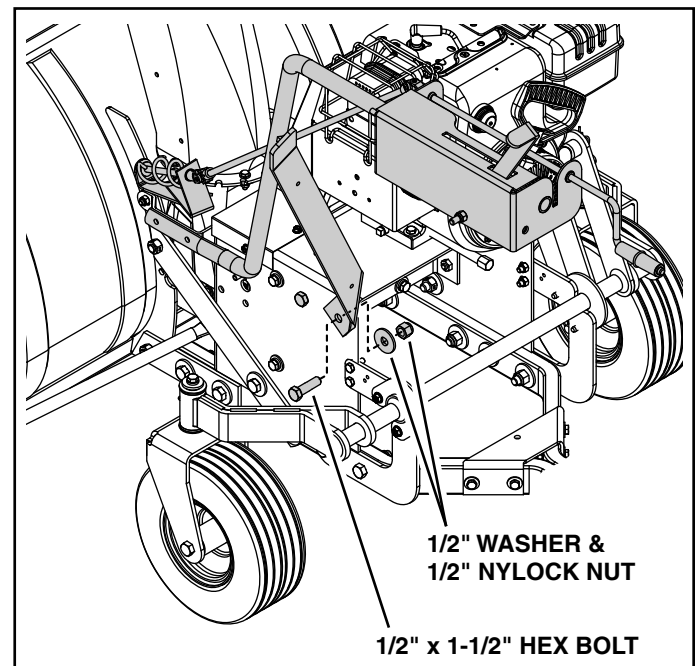

FIGURE 22

30. Attach the control assembly's support tube to the welded bracket below the discharge chute using (2) 5/16" x 1-1/4" carriage bolts and (2) 5/16" nylock nuts. **Do not tighten yet.**
31. **Tighten** bolts assembled in steps 29 and 30.

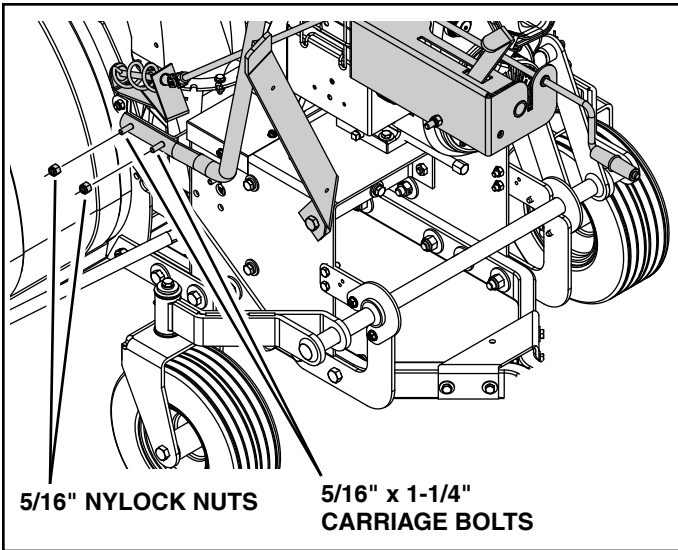

FIGURE 23

32. Cut the nylon tie that holds the two chute crank brackets together.
33. Attach the chute crank brackets to the discharge housing using (2) 5/16" x 1" carriage bolts, 5/16" washers and 5/16" nylock nuts. **Do not tighten yet.**
34. Adjust position of chute crank brackets so that spiral does not rub bottom of discharge chute notches.
35. **Tighten** bolts and nuts assembled in step 33.

NOTE: Spiral not shown for clarity.

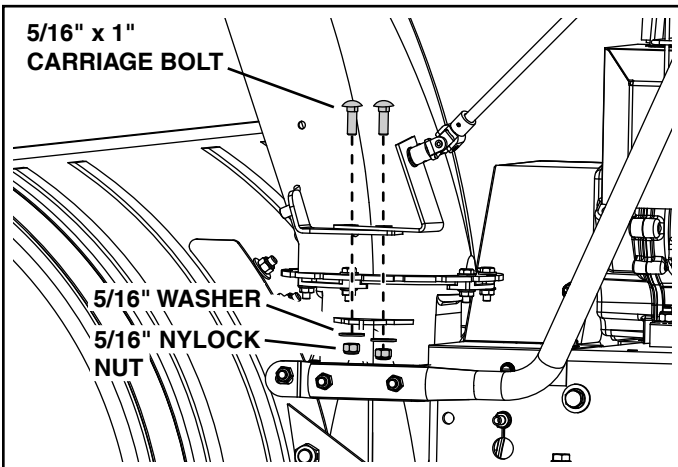

FIGURE 24

36. Attach the chute tilt control to the control assembly using (2) 5/16" x 1-3/4" carriage bolts, (2) bowed washers and (2) 5/16" nylock nuts.
37. Using a nylon tie, secure the cables from the chute tilt control to the support tube as shown in figure 25.
- Note:** **Do not** secure the chute tilt control cables in locations other than the one shown.

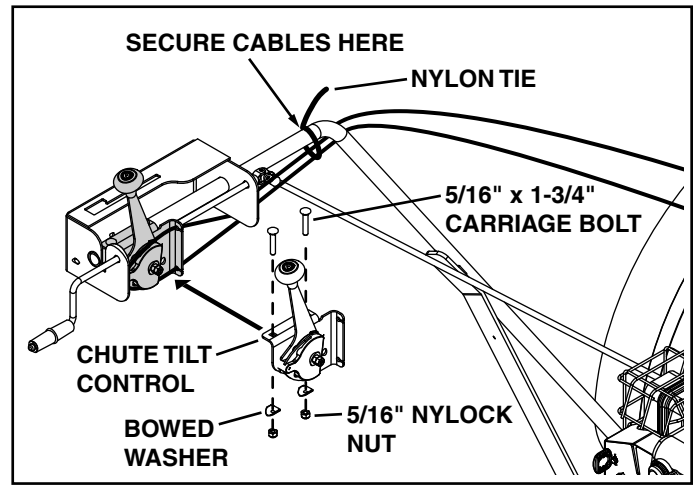

FIGURE 25

38. Insert the wire harness into the large hole at the front of the control box.
39. Connect the wire harness to the switch.
40. Using nylon ties, secure the wire harness and clutch cable to the handle assembly to keep them from interfering with moving parts.

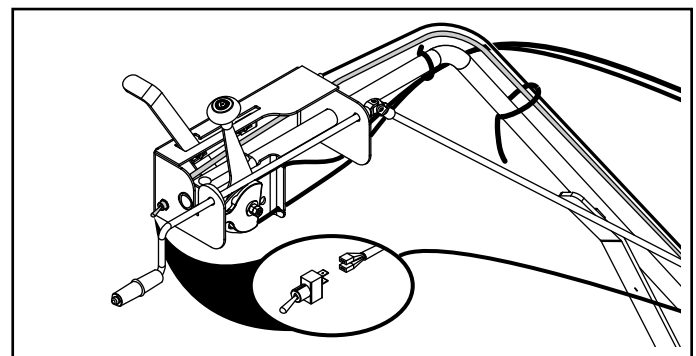

FIGURE 26

41. Roll the ATV up behind the snow thrower, keeping the push channel centered between the stabilizer brackets. Make sure the guide bracket will slide in between the stabilizer brackets as shown in figure 27. Keep a minimum clearance of 3"-4" between the front of the ATV and the snow thrower.

NOTE: ATV not shown below for clarity.

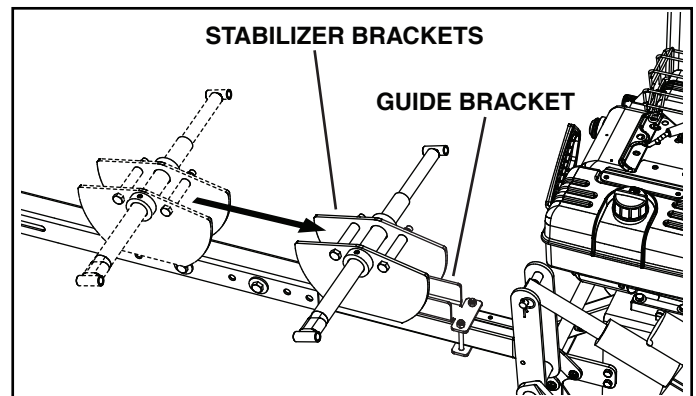

FIGURE 27

42. Slide the rear frame tube in or out of the push channel to align it with the ATV hitch. Make sure the minimum 3"-4" clearance between the ATV and the snow thrower is maintained.
43. If the rear frame tube does not slide in or out enough to align with the ATV hitch, move the bolts that fasten the rear frame tube to the push channel to a different set of holes. (Refer to figure 15). If alignment is still not possible, move the bolts that fasten the push channel to the mounting tubes to a different set of holes. (Refer to figure 14).
44. Attach the rear frame tube to the ATV hitch using a 3/4" x 7-1/2" hex bolt, four (4) short spacers, a long spacer and a 3/4" nylock nut. Place spacers above or below the hitch as needed to maintain at least 1" clearance with the bottom of the ATV and adequate clearance with the ground. **Tighten.**

NOTE: Replace the bent rear frame tube with the straight rear frame tube if the bent rear frame tube does not provide adequate ground clearance and there is extra clearance with the bottom of the ATV.

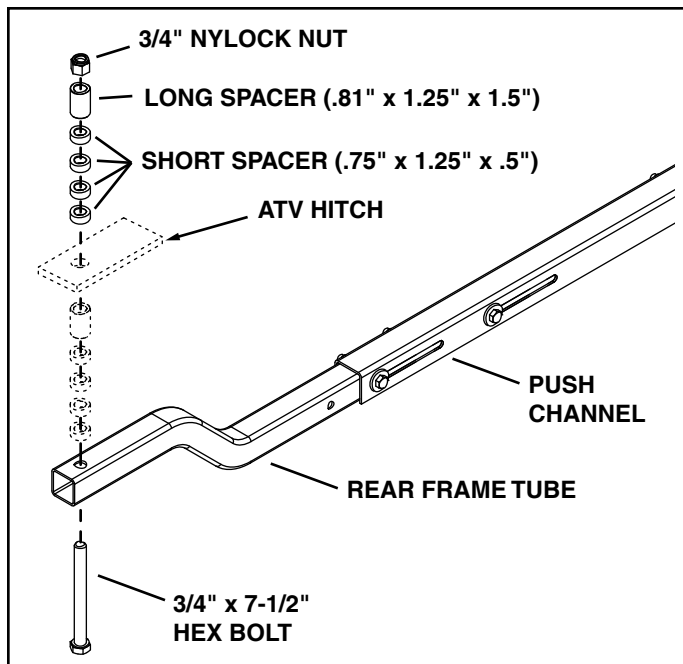

FIGURE 28

45. **Tighten** the nuts and bolts that fasten the push channel to the mounting tubes, and the rear frame tube. Refer to figures 14 and 15. Make sure the mounting tubes stay centered with the ATV while tightening.
46. Slide the guide bracket along the mounting tubes until the front edge is a 1/4" in front of the front edge of the stabilizer brackets as shown in figure 29. **Tighten.**

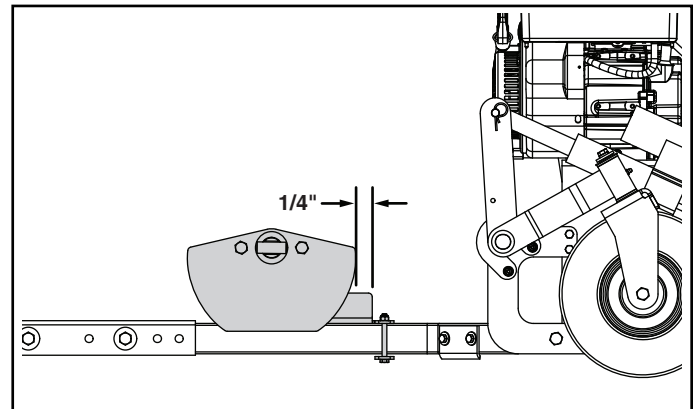

FIGURE 29

47. Use a grease gun to apply general purpose grease to the grease fittings in the wheel hubs and wheel spindles. Apply until grease is forced out the ends of the hubs and spindles.
48. Connect the wiring from the tethered safety switch to the bullet connector on the wire harness for the switch on the control box.
49. Reconnect the actuator to the handle bar switch that was unplugged in step 11 on page 6.

CHECKLIST

Before you operate your snow thrower, please review the following checklist to help ensure that you will obtain the best performance from your snow thrower.

1. All assembly instructions have been completed with all bolts and nuts properly tightened.
2. Check the discharge chute for proper rotation.
3. Check operation of tilt control for upper chute.
4. Verify that the wiring is correct for the actuator and that the actuator will raise and lower the snow thrower.
5. Check skid shoe adjustment. (Refer to the Service and Adjustments section).
6. Check that the tethered safety switch will shut off the engine.
7. Check that the wheel hubs and wheel spindles are full of grease.

OPERATION

KNOW YOUR SNOW THROWER

Read this owner's manual and safety rules before operating your snow thrower.

Compare the illustration below with your snow thrower to familiarize yourself with the various controls and their locations.

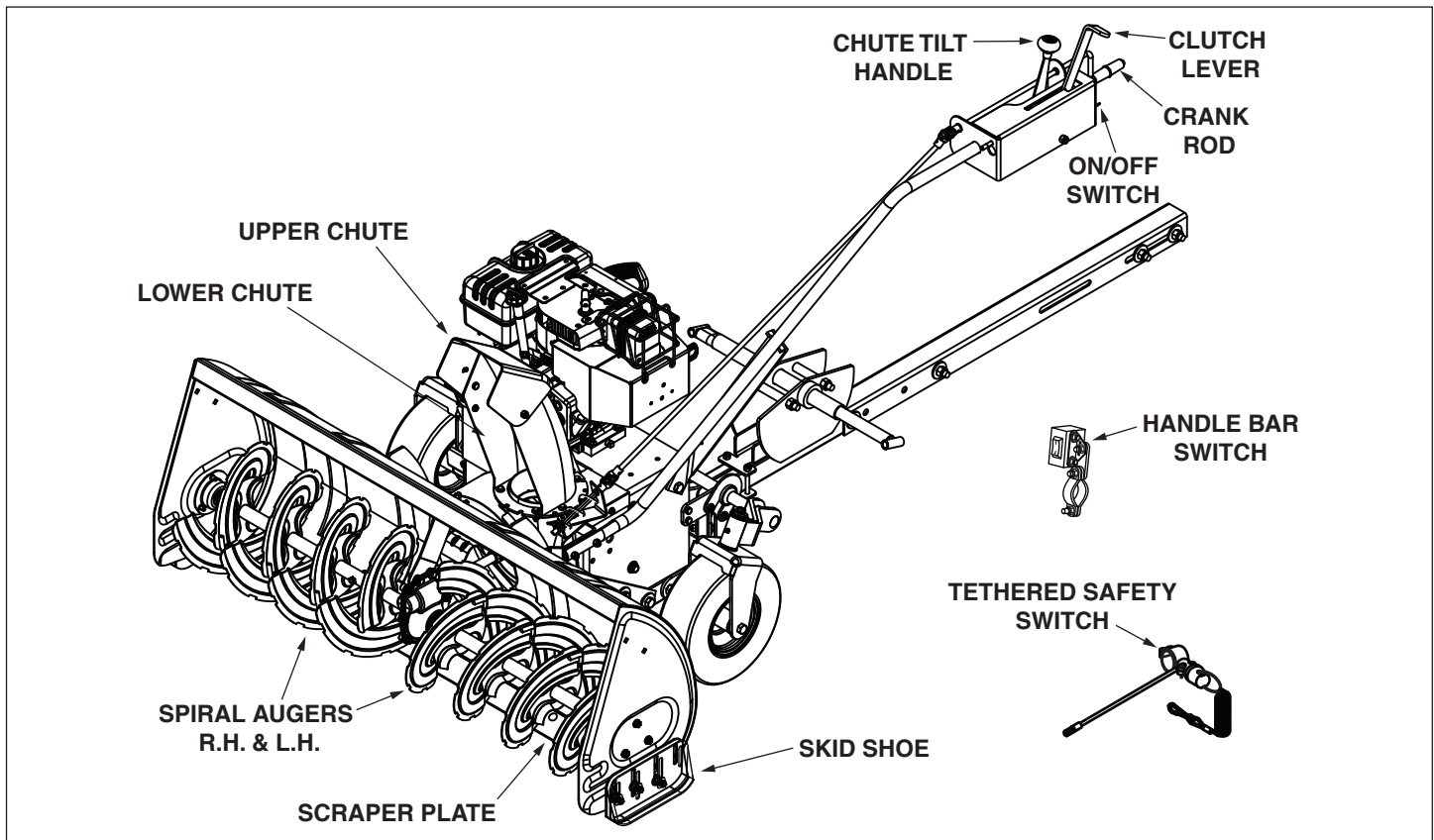

CHUTE TILT HANDLE — Pivots the Upper Chute up or down to control the angle and distance of discharge.

CRANK ROD — Rotates the Lower and Upper Chutes to control the direction of discharge.

UPPER AND LOWER DISCHARGE CHUTE — Controls direction and height of snow discharge.

SCRAPER PLATE — Replaceable plate that absorbs wear and impact from contact with ground.

SKID SHOE — Controls amount of clearance between the scraper plate and the ground.

SPIRAL AUGER, R.H. & L.H. — Feeds snow to the impeller fan at the center of the housing.

ON/OFF SWITCH — Allows snow thrower engine to be turned off when sitting on ATV.

HANDLE BAR SWITCH — Raises and lowers the snow thrower.

TETHERED SAFETY SWITCH — Turns snow thrower off when pulled out.

CLUTCH LEVER — Engages and disengages the spiral augers.

HOW TO USE YOUR SNOW THROWER



CAUTION: Never direct discharge towards bystanders or windows. Do not allow anyone in front of unit.

BEFORE STARTING

- Use the end of assembly checklist to verify that all instructions have been properly completed.
- Make sure the skid shoes are adjusted to maintain adequate ground clearance between the snow thrower and the type of surface to be cleared. (Refer to the Service and Adjustments section.)
- Make sure the ATV engine has the correct oil for winter operation. Refer to ATV owner's manual.

HOW TO START YOUR SNOW THROWER

- Set clutch lever to "DISENGAGED"
- Attach the pull out plug to the tethered safety switch. The snow thrower will not run if the plug is not attached.
- Set on/off switch on control mount to "ON"
- Follow instructions in your Engine Operator's Manual to start the snow thrower engine, then continue below.
- Board your ATV and move clutch lever on control mount to "ENGAGED" position

HOW TO STOP YOUR SNOW THROWER

- Set clutch lever on control mount to "DISENGAGED"
- Set on/off switch on control mount to "OFF"
- Follow instructions in your Engine Operator's Manual to finish Stop Engine procedures.

CONTROLLING SNOW DISCHARGE

- To control the direction snow is thrown, the discharge chute has 180 degrees of rotation. Turn the crank rod clockwise to rotate the chute to the right. Turn the crank rod counterclockwise to rotate the chute to the left.
- To control the distance snow is thrown, the upper section of the discharge chute pivots up and down. Push forward on the chute tilt handle to pivot the chute down, decreasing the distance snow is thrown. Pull back on the handle to pivot the chute up, increasing the distance snow is thrown.

RAISING AND LOWERING

- To raise, use the handle bar switch to shorten the actuator.
- To lower, use the handle bar switch to lengthen the actuator.

REMOVING SNOW

Snow removal conditions vary greatly from light fluffy snowfall to wet heavy snow. Operating instructions must be flexible to fit the conditions encountered. The operator must adapt the ATV and snow thrower to depth of snow, wind direction, temperature and surface conditions.

- Before beginning operation, thoroughly inspect the area of operation and remove all door mats, sleds, boards, wires and other foreign objects.



CAUTION: Never operate the ATV snow thrower without attaching the clip of the tethered safety switch to your clothing. A riderless ATV with a running snow thrower could cause serious injury to a fallen operator or to others.

- It is advisable to operate the ATV at a slow ground speed for safe and efficient snow removal.
- In deep, drifted or banked snow it will be necessary to use slow ground speed. Drive forward into the snow and allow the spiral auger to clear the snow. Repeat this method until a path is cleared. On the second pass, overlap the first enough to allow the snow thrower to handle the snow without repeated stopping and starting of forward motion.
- In extremely deep snow, raise the snow thrower from the ground to remove the top layer and drive forward only until the ATV's front tires reach the uncleared bottom layer of snow. Depress the ATV's clutch-brake pedal and allow the spiral auger to clear the snow. Reverse the ATV and lower the snow thrower to the ground. Drive the ATV forward until the snow again becomes too deep. Repeating this process into and out of drifts will eventually clear even the deepest of snow piles.
- If the snow thrower becomes clogged with snow or jammed with a foreign object, disengage the snow thrower immediately and shut off the ATV and snow thrower engines. Set the parking break on the ATV and unclog the snow thrower with a wooden stick before resuming operation.



DANGER: Shut off engine and disengage snow thrower before unclogging discharge chute. Unclog using a wooden stick, not your hands.

OPERATING TIPS

- Discharge snow down wind whenever possible.
- To help prevent snow from sticking to the snow thrower, allow the snow thrower to reach outdoor temperature before using it. A light coat of wax may also be applied to the inside surface of the snow thrower housing and discharge chute.
- Use tire chains to improve traction if recommended by your ATV owners manual.
- Before the first snowfall, remove all stones, sticks and other objects which could become hidden by the snow. Permanent obstacles should be marked for visibility.
- Overlap each pass slightly to assure complete snow removal.

MAINTENANCE

CUSTOMER RESPONSIBILITIES

- Read and follow the maintenance schedule and the maintenance procedures listed in this section.

MAINTENANCE SCHEDULE Fill in dates as you complete regular service.	Service Dates											
	Before each use	After each use	Every season	Before storage								
Check for loose fasteners	X											
Check scraper and shoes for wear	X			X								
Cleaning				X								
Lubrication Section			X									
Check engine oil level	X											
Maintain engine per instructions below and in engine manual.												

LUBRICATION

- Oil all pivot points on the snow thrower.
- Oil pivot points of two idler arms on the clutch/idler assembly.
- Apply penetrating oil to the control cables of the discharge chute.
- Fill grease zerks on front wheels and spindles with grease.

CHECK SCRAPER AND SHOES FOR WEAR

- The scraper plate and skid shoes on the bottom of the snow thrower are subject to wear. To prevent damage to the spiral auger housing, replace plate and shoes before wear is excessive.

ENGINE MAINTENANCE

- Check oil level before each use. Maintain engine oil as instructed in the separate engine manual.
- Perform spark plug or other maintenance as instructed in the separate engine manual.

SERVICE AND ADJUSTMENTS



CAUTION: Before servicing or adjusting the snow thrower, shut off snow thrower and ATV engines, remove the spark plug wire(s), set the parking brake and remove the key from the ignition.

SPIRAL AUGERS

- The spiral augers are secured to the auger shaft with two shear bolts and nylock nuts. If you hit a foreign object or if ice jams the augers, the snow thrower is designed so that the bolts will shear.
- If the augers will not turn, check to see if the shear bolts have sheared. See figure 30. Two replacement shear bolts and nylock nuts have been provided with the snow thrower. For future use order part number 710-0890A shear bolt and number 47810 nylock nut.

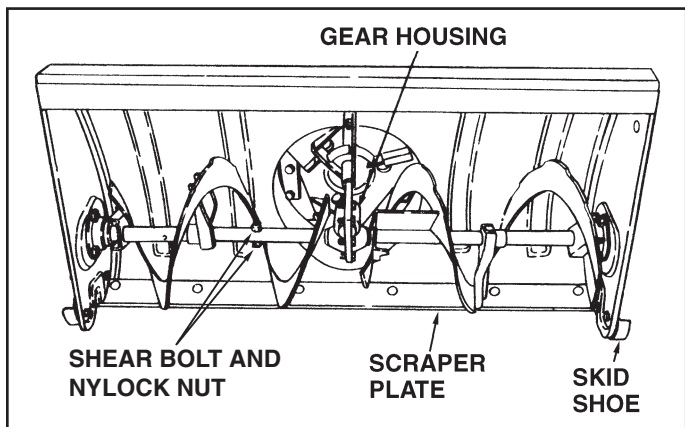

FIGURE 30

SKID SHOE ADJUSTMENT

- The skid shoes are mounted on each side of the spiral auger housing. They regulate the distance the scraper plate is raised above the plowing surface. When removing snow from a gravel driveway or an uneven surface, it is advisable to keep the scraper plate as high above the surface as possible to prevent possible damage to the spiral auger. On blacktop or concrete surface, keep the scraper plate as close to the surface as possible.
- Raise snow thrower off the ground and place a block under each end of the scraper plate. Loosen the six hex nuts securing the skid shoes to the housing. Adjust the skid shoes up or down and retighten the nuts securely. Adjust both skid shoes to the same height to keep the housing and the scraper plate level. See figure 31.

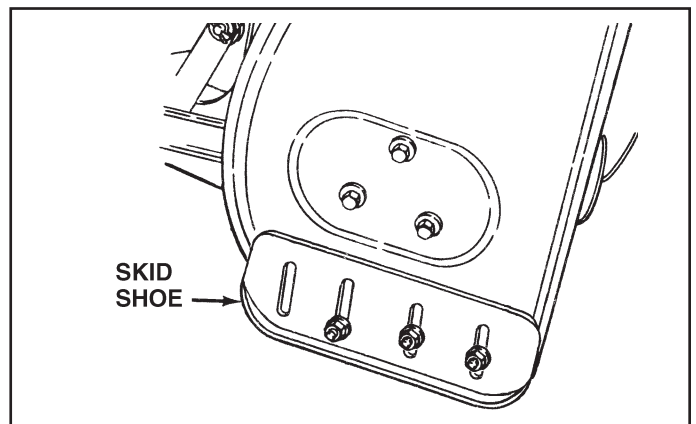

FIGURE 31

REMOVING THE BELT (Figures 32-35)

- Remove the key and disconnect the spark plug wire from the snow thrower.
- Remove the engine pulley cover, the drive cover and the skid plate from the snow thrower.
- Disengage the snow thrower clutch.
- Remove the belt from the top pulley.
- Engage the clutch.
- Remove the belt from the bottom pulley.
- Disengage the clutch.
- Lift up on the brake assembly and slip the belt between the brake assembly and bottom pulley to remove the belt from the snow thrower.

INSTALLING THE BELT

- Lift up on the brake assembly and slip the belt between the bottom pulley and the brake assembly.
- Engage the clutch.
- Install the belt around the bottom pulley.
- Disengage the clutch.
- Install the belt around the top pulley.
- Make sure the belt runs inside all of the belt keepers.
- Replace the covers.
- Replace the key and reconnect the spark plug wire.

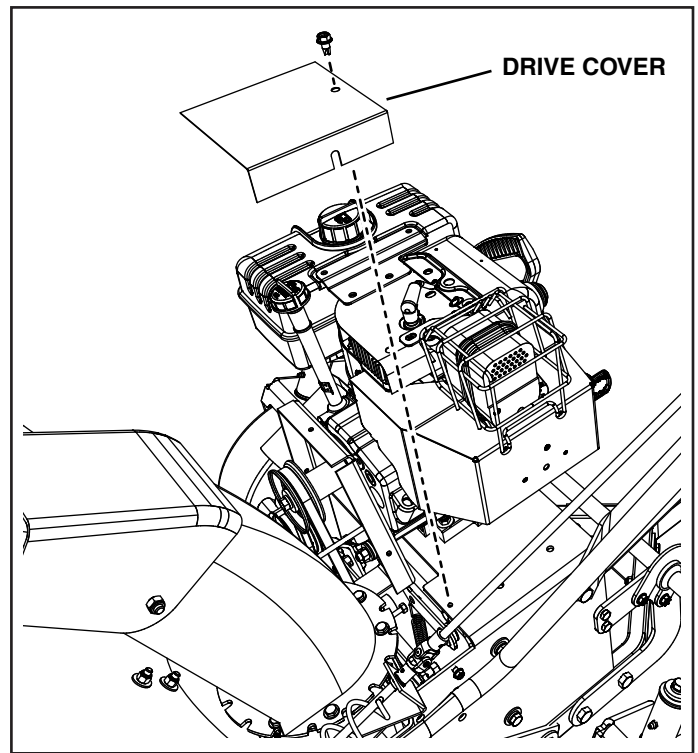

FIGURE 33

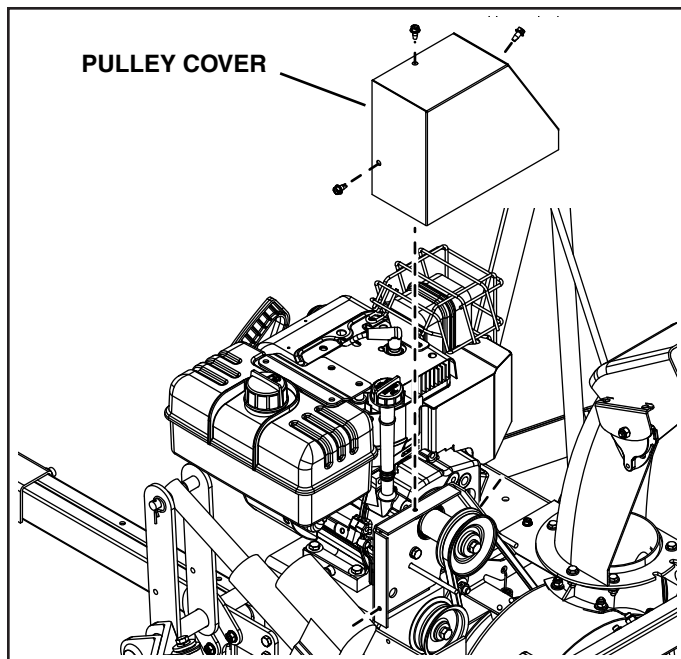

FIGURE 32

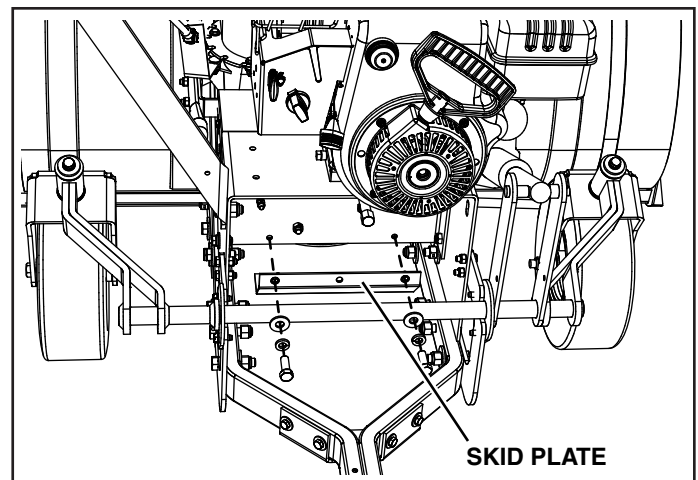

FIGURE 34

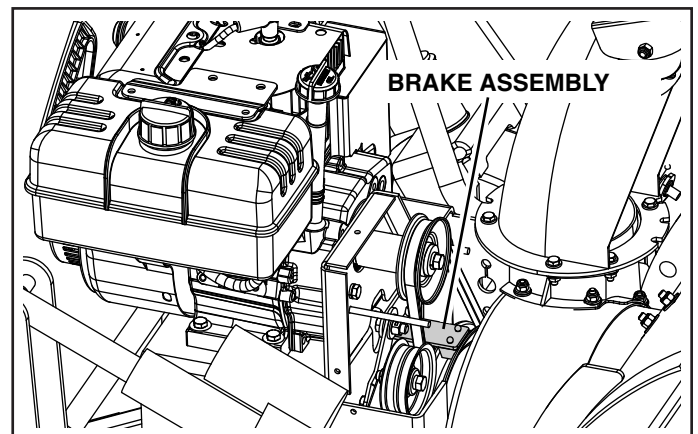

FIGURE 35

STORAGE

STORAGE RECOMMENDATIONS

- Clean the snow thrower thoroughly. Wash off any salt deposit which may have dried on the thrower and housing.
- Any bare metal that has become exposed should be painted or coated with a light oil to prevent rust.
- Lubricate all pivot and wear areas.
- Store in a dry area protected from weather.

REMOVAL INSTRUCTIONS

- Lower the snow thrower to the ground.
- Unplug the actuator.
- Unplug the tethered safety switch from the wire harness of the control box switch.
- Remove the clevis pins from the strut mount assemblies attached to the bottom of the ATV's front A arms and remove the stabilizer assembly from the ATV. (Refer to figure 9 on page 7.)
- Remove the 3/4" x 7-1/2" hex bolt from the rear hitch of the ATV to complete removal of the snow thrower.

PARTS TO REMOVE AT END OF SEASON

- Remove the A-arm brackets from the suspension of the ATV, especially before using your ATV for off-roading, trail riding or other activities hard on the suspension. See the owners manual of your ATV for more information.

TROUBLESHOOTING

PROBLEM	CAUSE	CORRECTION
Spiral augers don't turn	<ol style="list-style-type: none"> 1. Drive belt too loose 2. Drive belt broken 3. Shear bolts are sheared. 	<ol style="list-style-type: none"> 1. Increase tension on drive belt 2. Replace drive belt 3. Replace shear bolts
Clogged discharge chute	<ol style="list-style-type: none"> 1. ATV ground speed too fast 2. ATV throttle set too low 3. Snow too deep 4. Snow melts during contact with snow thrower 	<ol style="list-style-type: none"> 1. Decrease ground speed 2. Increase to full throttle 3. Raise snow thrower 4. Allow snow thrower to cool to outdoor temperature before using
Snow thrower stalls	<ol style="list-style-type: none"> 1. Object jammed in spiral auger 2. Hard or heavy snow 	<ol style="list-style-type: none"> 1. Stop ATV and snow thrower engine, disengage the snow thrower clutch and clear the auger 2. Decrease ground speed
Front wheels slide instead of steering	<ol style="list-style-type: none"> 1. Not enough traction at front wheels 2. Snow thrower wheels do not have enough lubrication 	<ol style="list-style-type: none"> 1. Increase scraper plate clearance by lowering the skid shoes 2. Fill front grease zerks with grease until a small amount comes out the bottom
Snow thrower rides up over snow	<ol style="list-style-type: none"> 1. ATV ground speed too fast 2. Bottom snow is icy or hard packed 	<ol style="list-style-type: none"> 1. Decrease ground speed 2. Lower the skid shoes so that front of skid shoe is lower than the rear



SÉCURITÉ



Tout appareil mécanique ou motorisé risque de provoquer des blessures si ce dernier n'est pas utilisé correctement ou si l'utilisateur ne sait pas comment l'utiliser. Faites preuve de prudence à tout moment lorsque vous utilisez un appareil mécanique ou motorisé.

- Lire ce manuel attentivement et bien connaître le fonctionnement de la souffleuse à neige avant de l'utiliser, savoir comment l'arrêter et mettre rapidement les commandes au point mort.
- Ne jamais laisser d'enfants utiliser l'équipement.
- Ne jamais laisser d'adultes utiliser l'équipement sans avoir auparavant reçu une formation adéquate.
- Interdire à quiconque de se trouver dans la zone de travail, particulièrement aux jeunes enfants et aux animaux de compagnie.
- Vérifier particulièrement la zone où l'équipement sera utilisé afin de retirer les paillassons, luges, planches, câbles et autres objets étrangers.
- Débrayer et mettre les commandes au point mort avant de démarrer le moteur.
- Ne pas utiliser cet équipement sans porter des vêtements adéquats correspondants à la température extérieure.
- Porter des chaussures qui protègent les pieds et améliorent la prise sur les surfaces glissantes.
- Vérifier le niveau de carburant avant de démarrer le moteur. Ne pas dévisser le bouchon du réservoir de carburant ni remplir le réservoir pendant que le moteur fonctionne ou s'il est encore chaud. Ne pas remplir le réservoir à l'intérieur d'un bâtiment car l'essence est un carburant extrêmement inflammable.
- Ne jamais utiliser le VTT et sa souffleuse à neige sans fixer auparavant la pince du bouton de sécurité en laisse à votre vêtement. Un VTT sans conducteur avec une souffleuse à neige en train de fonctionner risque de gravement blesser tout utilisateur tombé à terre ou toute personne à proximité. S'assurer que la hauteur de la souffleuse à neige est réglée pour déblayer le type de surface sur laquelle elle sera utilisée.
- Ne jamais effectuer de réglage pendant que le moteur est en train de fonctionner.
- Toujours porter des lunettes de protection ou une protection oculaire avant d'utiliser, de régler ou de réparer la souffleuse à neige.
- Ne pas placer les mains ni les pieds à proximité des pièces en mouvement. Toujours s'éloigner de l'ouverture d'éjection.
- Faire preuve d'extrêmes précautions en travaillant sur des surfaces en gravier ou en les traversant.
- Ne pas transporter de passager.
- Après avoir heurté un corps étranger, arrêter la souffleuse et le VTT, engager le frein sur le VTT, retirer le câble de la bougie sur la souffleuse, et inspecter ensuite rigoureusement la souffleuse afin de s'assurer qu'elle n'est pas endommagée. Réparer tout dégât avant de redémarrer et d'utiliser la souffleuse à neige.
- Si la souffleuse à neige commence à vibrer anormalement, arrêter immédiatement et rechercher la cause du problème. Les vibrations sont généralement un avertissement préliminaire avant l'apparition de problèmes. Arrêter le moteur de la souffleuse et retirer le câble de la bougie à chaque fois que l'on quitte la position de fonctionnement, avant de déboucher la souffleuse ou de faire un réglage ou une inspection.
- Prendre toutes les précautions possibles avant de laisser l'unité sans surveillance. Débrayer le levier d'embrayage, abaisser la souffleuse à neige, engager le frein à main, arrêter les moteurs de la souffleuse et du VTT et retirer les clés de contact.
- Avant de nettoyer, réparer ou inspecter la souffleuse, s'assurer que toutes les pièces en mouvement sont à l'arrêt. Déconnecter le câble de la bougie et l'éloigner de cette dernière afin d'éviter tout démarrage accidentel.
- Ne pas faire fonctionner le moteur de la souffleuse à neige à l'intérieur d'un bâtiment sauf pour l'y ranger et l'en sortir. Ouvrir les portes vers l'extérieur. Les gaz d'échappement sont dangereux.
- Ne pas dégager la neige sur des pentes abruptes. Faire preuve d'une extrême prudence en changeant de direction sur une pente. Ne pas tenter de déneiger de fortes pentes. Se reporter au guide des pentes en page 35 de ce manuel.
- Ne jamais utiliser la souffleuse à neige sans ses protections, plaques ou dispositifs de sécurité en place.
- Ne jamais utiliser la souffleuse à neige à proximité de vitres, d'automobiles, de fenêtres, de dénivellation importante, etc., sans avoir correctement réglé l'angle d'éjection de la souffleuse.
- Ne jamais orienter le conduit d'éjection vers des personnes alentours et ne jamais laisser quiconque se tenir devant la souffleuse.
- Ne jamais utiliser la souffleuse dans de la neige à grande vitesse.
- Ne pas retirer la neige à trop grande vitesse pour ne pas risquer une surcharge de la machine.
- Ne jamais utiliser la machine à de grandes vitesses sur des surfaces glissantes. Être extrêmement prudent et regarder derrière soi lors d'une marche arrière.
- Prendre garde à la circulation routière et demeurer vigilant lors d'un croisement ou à proximité d'une route.
- Couper le moteur de la souffleuse afin de pouvoir la transporter ou lorsqu'elle n'est pas utilisée.
- Se référer au manuel du VTT avant d'utiliser d'autres équipements ou accessoires
- Ne jamais utiliser la souffleuse à neige sans une bonne visibilité ou un bon éclairage.

CONTENU DU CARTON

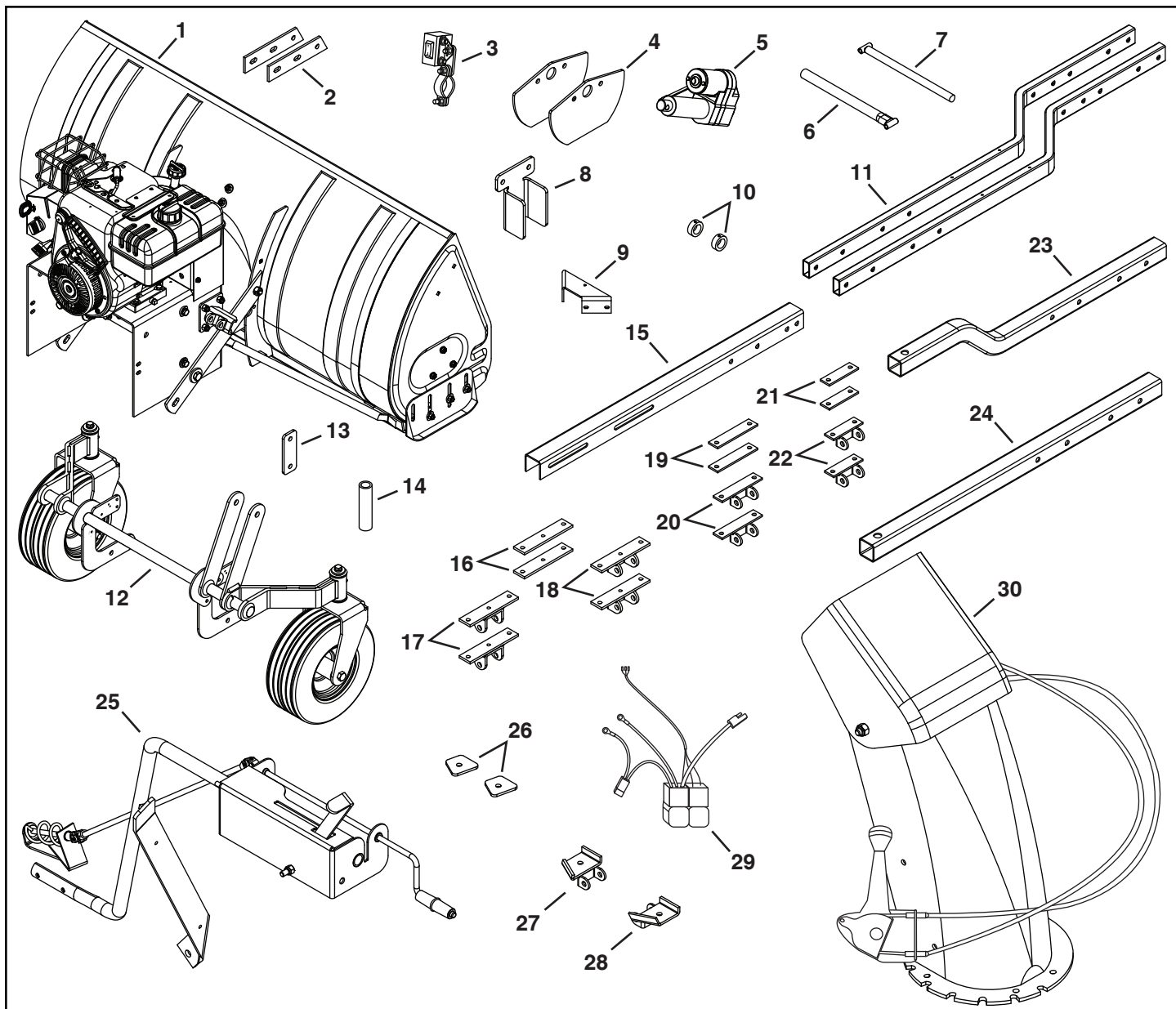

RÉF.	QTÉ	DESCRIPTION	RÉF.	QTÉ	DESCRIPTION
1	1	Carter de la souffleuse	16	4	Support de fixation de 6-5/8 po.
2	2	Fixation d'ancrage du carter	17	2	Support de jambe de force de 6-5/8 po.
3	1	Bouton du guidon	18	2	Support de jambe de force de 6-5/8 po.
4	2	Support stabilisateur	19	2	Support de fixation de 5-1/2 po.
5	1	Actionneur	20	2	Support de jambe de force de 5-1/2 po.
6	1	Jambe de force extérieure	21	2	Support de fixation de 4 po.
7	1	Jambe de force intérieure	22	2	Support de jambe de force de 4 po.
8	1	Support de guidage	23	1	Tube de cadre arrière (courbé)
9	1	Étrier de support	24	1	Tube de cadre arrière (droit)
10	2	Bague	25	1	Commandes
11	2	Barre de montage	26	2	Support de fixation Polaris
12	1	Montage des roues	27	1	Support de jambe de force de Polaris (G)
13	1	Plaque de guidage	28	1	Support de jambe de force de Polaris (D)
14	1	Bague d'espacement de 3 po.	29	1	Faisceau de câblage
15	1	Barre de poussée	30	1	Goulotte d'éjection

SACS DE QUINCAILLERIE

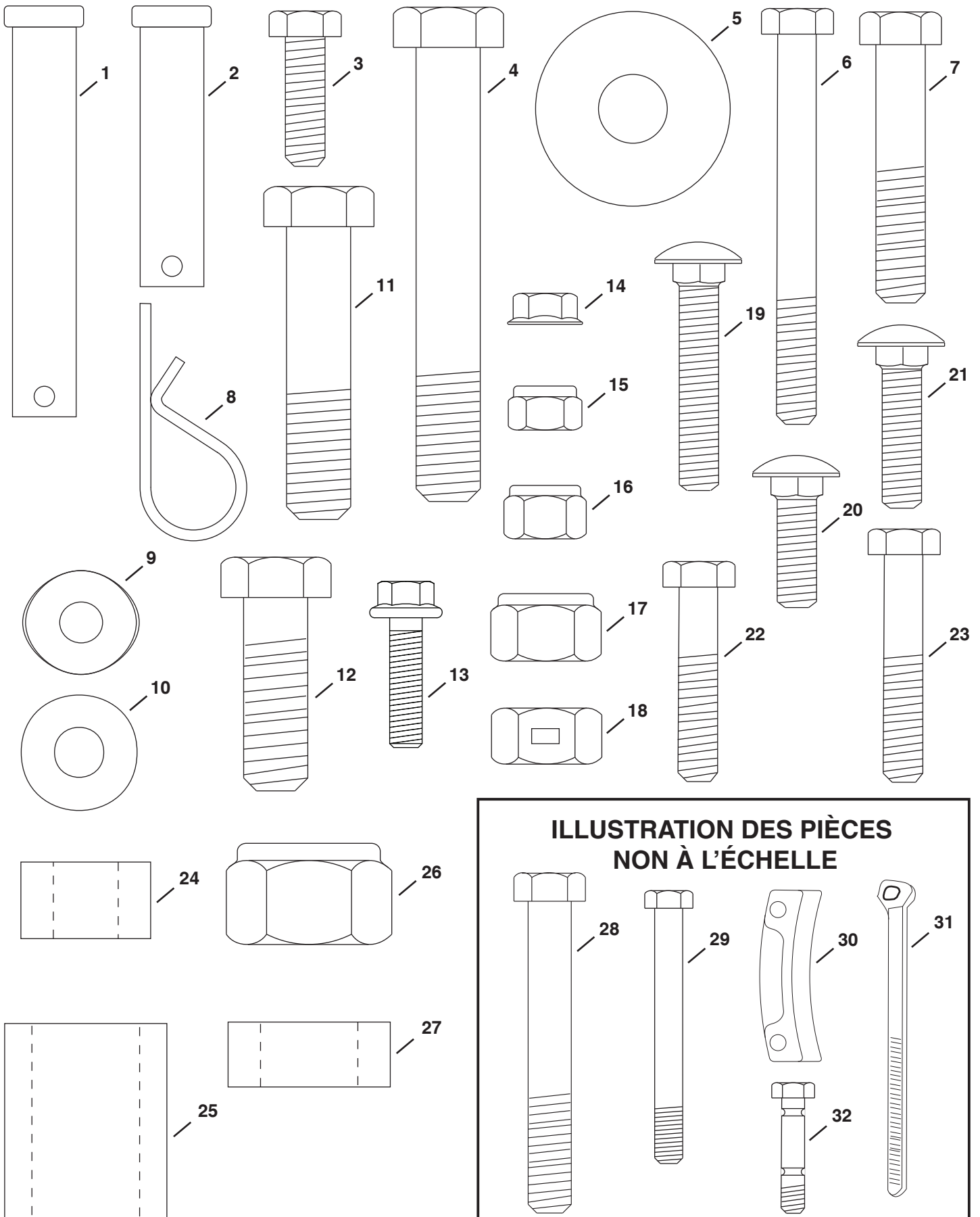
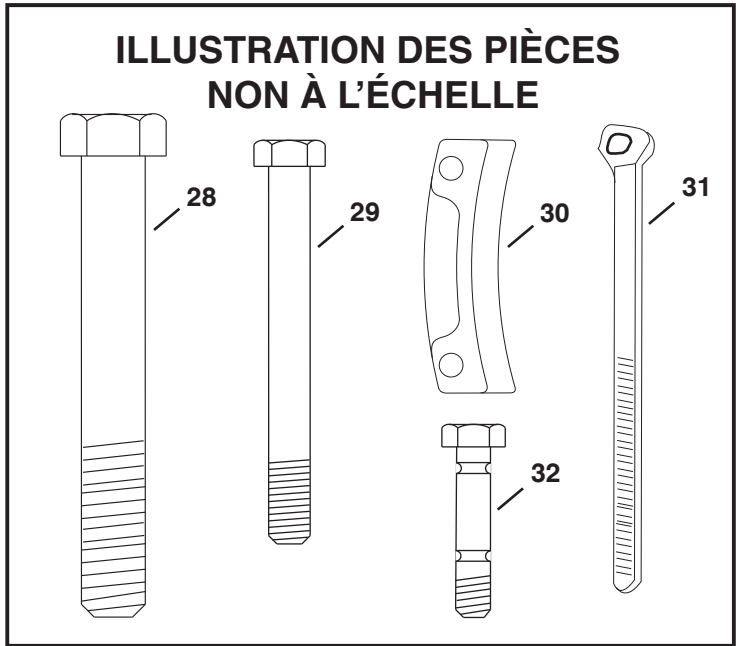

ILLUSTRATION DES PIÈCES NON À L'ÉCHELLE



REF	QTY	DESCRIPTION	REF	QTY	DESCRIPTION
1	3	Axe à épaulement de 1/2 x 3 po.	17	19	Écrou à frein élastique de 1/2-13
2	1	Axe à épaulement de 1/2 x 2 po.	18	2	Écrou de blocage de 1/2-13
3	4	Boulon hexagonal de 5/16-18 x 1 po.	19	2	Boulon de carrosserie de 5/16-18 x 1-3/4 po.
4	4	Boulon hexagonal de 1/2-13 x 3-1/2 po.	20	2	Boulon de carrosserie de 5/16-18 x 1 po.
5	25	Rondelle de 1/2 x 1-1/2 po.	21	2	Boulon de carrosserie de 5/16-18 x 1-1/4 po.
6	2	Boulon hexagonal de 5/16-18 x 3 po.	22	2	Boulon hexagonal de 5/16-18 x 1-1/2 po.
7	4	Boulon hexagonal de 3/8-16 x 2 po.	23	2	Boulon hexagonal de 5/16-18 x 1-3/4 po.
8	4	Goupille fendue	24	2	Bague d'espacement de 0,5 x 1 x 0,59 po.
9	2	Rondelle frein de 1 x 0,32 po.	25	1	Bague d'espacement de 0,81 x 1,25 x 1,5 po.
10	10	Rondelle de 5/16 po.	26	1	Écrou à frein élastique de 3/4-10
11	10	Boulon hexagonal de 1/2-13 x 2-1/4 po.	27	4	Bague d'espacement de 0,75 x 1,25 x 0,5 po.
12	1	Boulon hexagonal de 1/2-13 x 1-1/2 po.	28	1	Boulon hexagonal de 3/4-10 x 7-1/2 po.
13	6	Boulon hexagonal à embase de 1/4-20 x 1 po.	29	2	Boulon hexagonal de 1/2-13 x 4-1/2 po.
14	6	Écrou à collerette de 1/4-20	30	3	Gâche de la goulotte d'éjection
15	18	Écrou à frein élastique de 5/16-18	31	8	Attache en nylon
16	4	Écrou à frein élastique de 3/8-16	32	2	Boulons de Cisaillement

ASSEMBLAGE

OUTILS NÉCESSAIRES

Clé de 5/16 po. (1)
 Clé de 3/8 po. (1)
 Clé de 7/16 po. (1)
 Clé de 1/2 po (2)
 Clé de 9/16 po (2)
 Clé de 3/4 po (2)
 Clé de 1-1/6 po. (1) ou clé réglable
 Clé de 1-1/8 po. (1) ou clé réglable
 Tournevis cruciforme Phillips (1)
 Ciseaux ou couteau (1)
 Pistolet graisseur avec graisse tout usage (1)
 Clé hexagonale Allen de 3/16 po (1)
 Bloc en béton de 15 po. (38 cm) (1)

FAISCEAU DE CÂBLAGE

1. Monter deux (2) supports de guidon et une (1) bride plate de guidon sur les poignées du guidon à l'aide de deux (2) petites vis longues et de deux (2) petits écrous à frein élastique. **Ne pas serrer pour l'instant.**

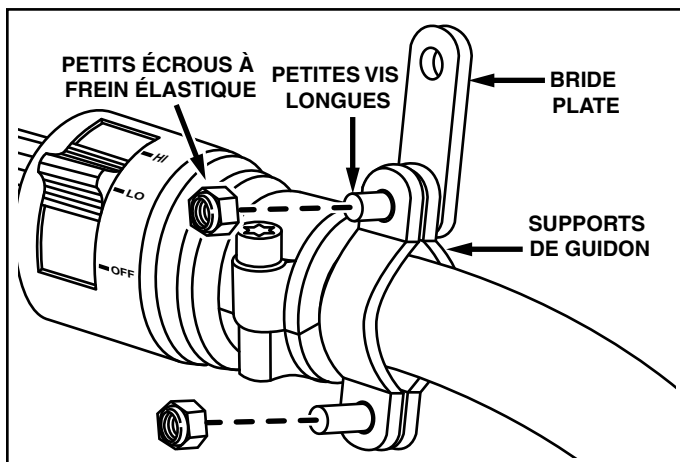

ILLUSTRATION 1

2. Monter le support de l'interrupteur sur l'interrupteur de guidon à l'aide de deux (2) petits écrous à collerette. **Serrer.**

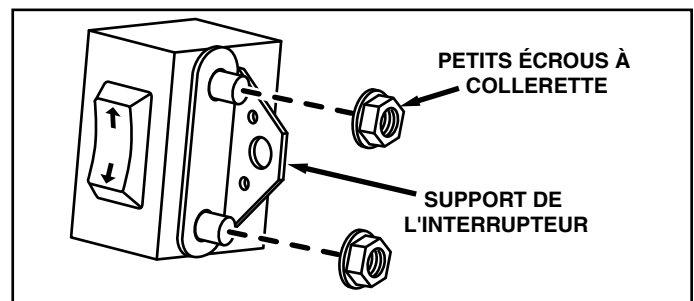

ILLUSTRATION 2

3. Monter le support de l'interrupteur sur la bride plate à l'aide d'une (1) petite vis courte et d'un (1) petit écrou à frein élastique. Voir l'illustration 3. **Ne pas serrer pour l'instant.**
4. Faire pivoter l'interrupteur jusqu'à ce qu'il soit à l'angle approprié, puis **serrer** les vis et les écrous assemblés aux étapes 1 et 3.

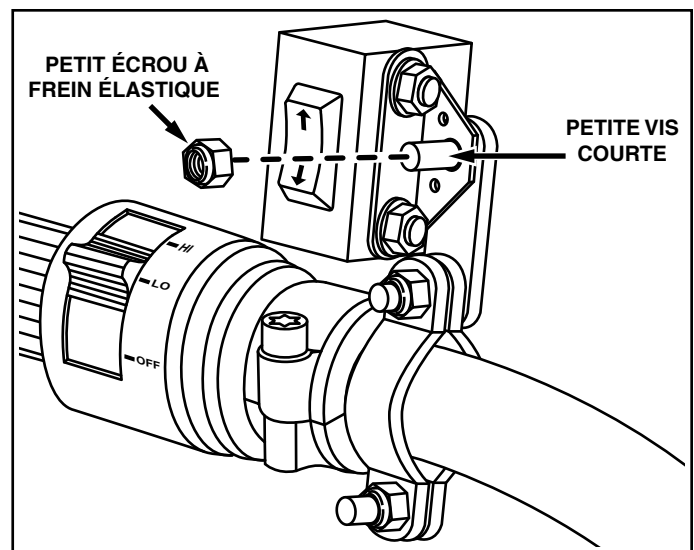

ILLUSTRATION 3

5. Fixer la boîte-relais en sécurité près de la batterie du VTT ou à un autre endroit sécuritaire sur le VTT.
6. Passer les 3 fils conducteurs de la boîte-relais à travers le châssis du véhicule sur le même côté que l'interrupteur sur la poignée. **Éviter** de faire passer les fils près de pièces en mouvement, des pièces chaudes et des points de pincement. Utiliser 1 ou 2 attaches en plastique pour maintenir les fils en place.
7. Connecter les trois fils conducteurs de l'interrupteur aux trois fils conducteurs de la boîte-relais, en faisant correspondre entre eux les fils rouges, verts et noirs. Voir l'illustration 4.
8. Passer les deux fils conducteurs de la boîte-relais à travers le châssis du véhicule. **Éviter** de faire passer les fils près de pièces en mouvement, qui chauffent ou d'endroits qui coincent. Utiliser 1 ou 2 attaches pour maintenir les fils en place.
9. Brancher le connecteur de la boîte-relais dans le connecteur de l'actionneur.
10. Raccorder le fil rouge du fusible à la borne positive de la batterie du VTT. Raccorder le fil négatif (fil noir) à la borne négative sur la batterie.
11. Utiliser l'interrupteur du guidon afin d'allonger complètement l'actionneur puis débranchez l'actionneur.

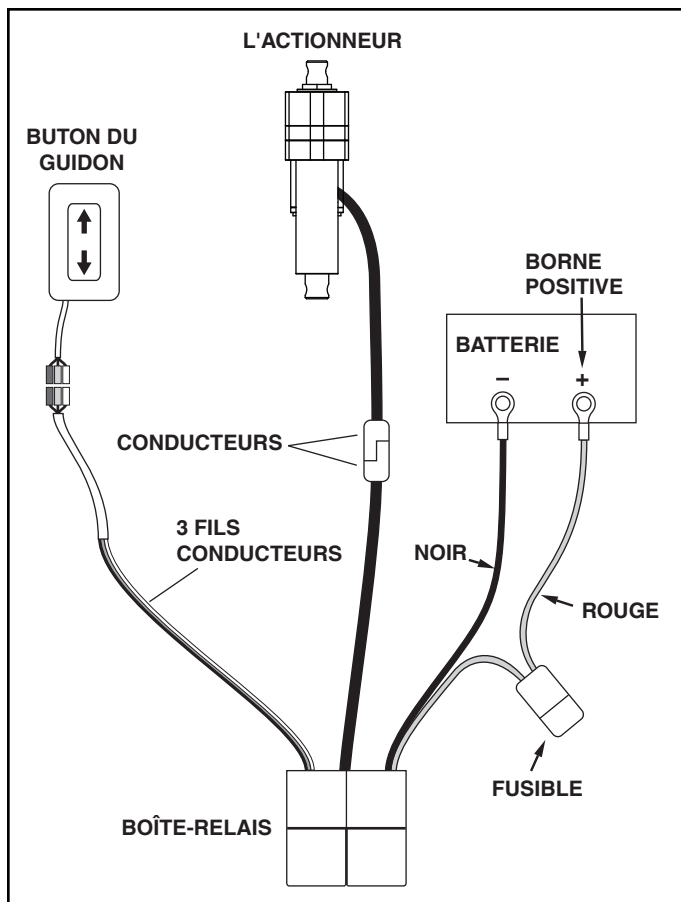

ILLUSTRATION 4

12. Fixer le bouton de sécurité en laisse au guidon en utilisant les quatre (4) vis et écrous prémontés. Se référer à l'illustration 5.
13. Faire passer le câblage à travers le VTT et le faire ressortir à l'avant. Éviter de faire passer le fil à proximité des pièces en mouvement, des pièces chaudes ou des points de pincement. Il est possible d'utiliser des attaches en nylon afin de maintenir le fil en place.

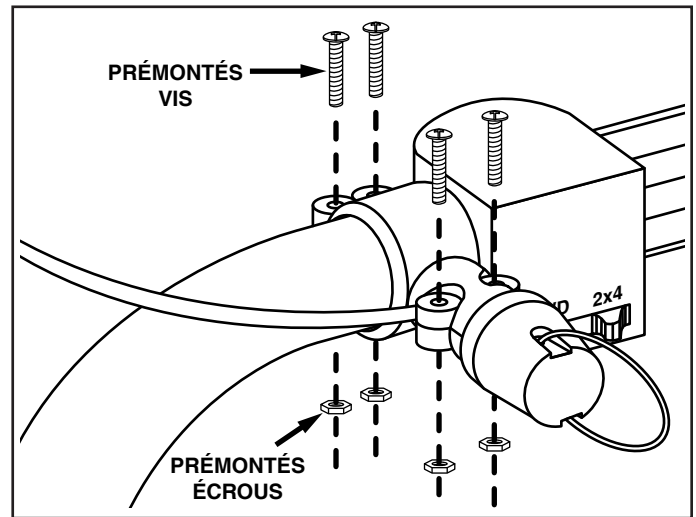

ILLUSTRATION 5

ASSEMBLAGE DE LA SOUFFLEUSE

1. Enlever tout dispositif de protection de joint homocinétique de l'avant des bras inférieurs A du VTT. Sélectionner le support de jambe de force indiqué à l'illustration 6 et correspondant à la marque du VTT. Si le VTT n'est pas mentionné à l'illustration 6, commencer avec le montage de jambe de force de 5-1/2 po. Si les montages de supports de jambe de force de 4 po., 5-1/2 po. ou de 6-5/8 po. sont utilisés, fixer en mettant le support de jambe de force bras A et les boulons à l'extérieur du bras A. **Ne pas serrer pour l'instant.**

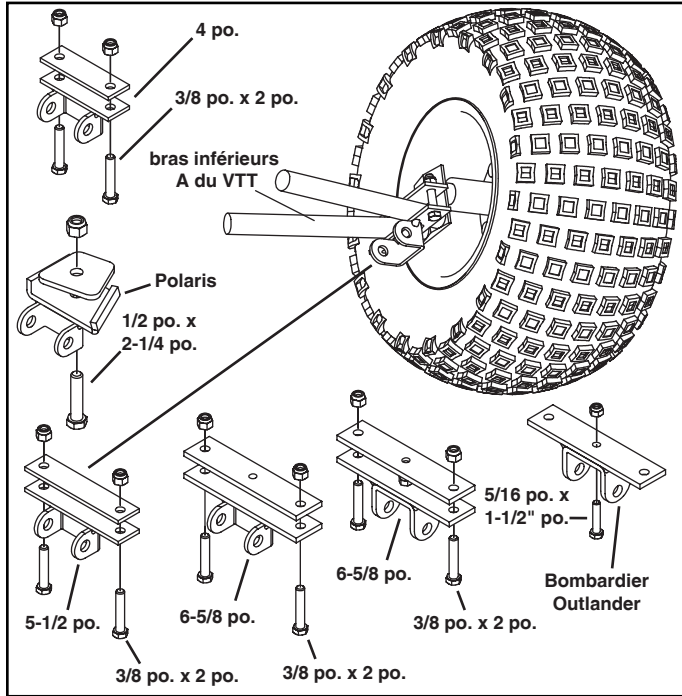

ILLUSTRATION 6

2. Assembler les supports stabilisateurs en utilisant deux (2) boulons hexagonaux de 1/2 po. x 4-1/2 po., deux (2) longues bagues d'espacement de 3 po. et deux (2) écrous à frein élastique de 1/2 po. comme indiqué sur l'illustration 7. Ne pas serrer pour l'instant.

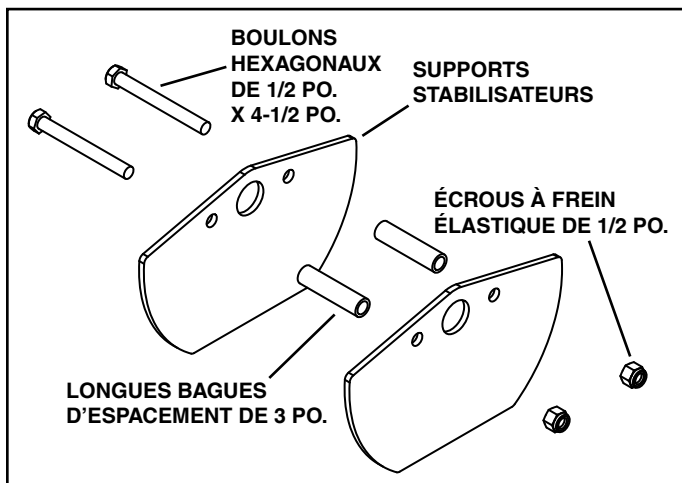

ILLUSTRATION 7

3. Glisser une bague sur l'extrémité de la jambe de force extérieure.
4. Glisser la jambe de force extérieure à travers les supports qui ont été installés lors de l'étape 2.
5. Glisser une seconde bague sur l'extrémité de la jambe de force extérieure.
6. Appliquer une fine couche d'huile sur la jambe de force intérieure puis l'insérer dans la jambe de force extérieure.
7. Serrer les boulons qui ont été installés lors de l'étape 2.

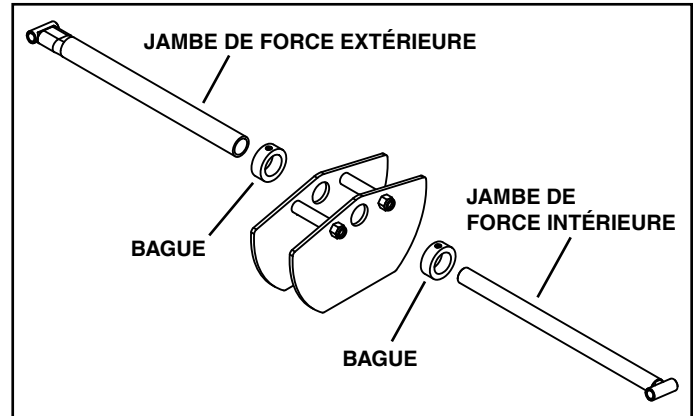

ILLUSTRATION 8

8. Fixer les extrémités des jambes de force extérieure et intérieure aux supports des jambes de force qui ont été installés sur les bras A du VTT. Utiliser deux (2) axes à épaulement de 1/2 po. x 3 po. et deux (2) goupilles fendues.
9. Serrer les boulons et les écrous qui ont été installés lors de l'étape 1 et retiennent les supports des jambes de force aux bras A.
10. Centrer les supports stabilisateurs sous le VTT. Glissez les bagues vers le haut afin de les placer contre les supports stabilisateurs et serrer les vis sans tête dans les bagues. Les supports stabilisateurs doivent pouvoir tourner librement après serré les bagues.

REMARQUE: Pour des raisons de clarté, le VTT n'est pas indiqué sur le dessin ci-dessous.

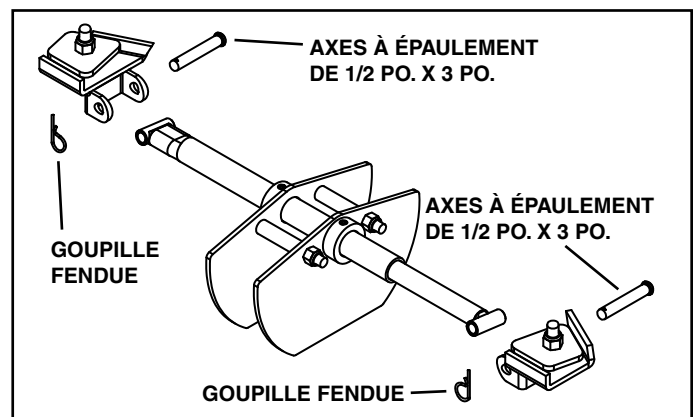

ILLUSTRATION 9

11. Placer le bloc de béton de 15 po. (38 cm) sous la souffleuse à neige, sous le moteur. Se référer à l'illustration 10.

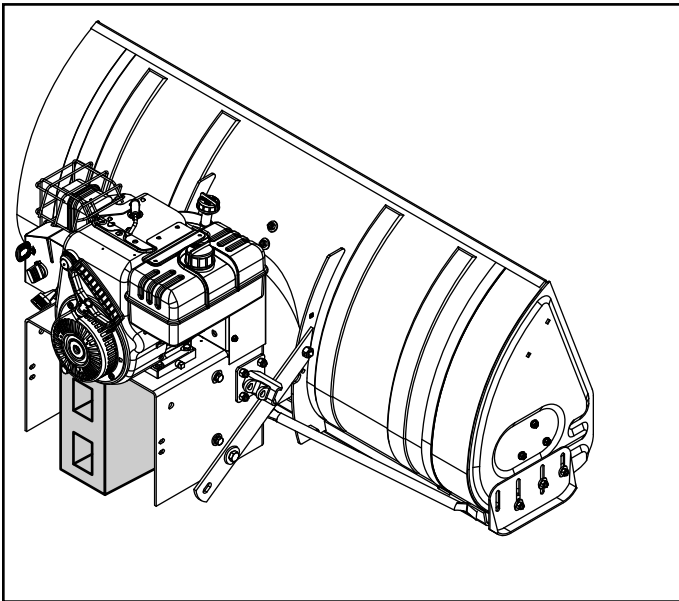

ILLUSTRATION 10

12. Mettre une fixation d'ancrage du carter à l'extérieur de chaque barre de montage à l'aide de quatre (4) boulons hexagonaux de 1/2 x 2-1/4 po., de huit (8) rondelles de 1/2 po. (une sur chaque côté) et quatre (4) écrous à frein élastique de 1/2 po. **Ne pas serrer pour l'instant.**

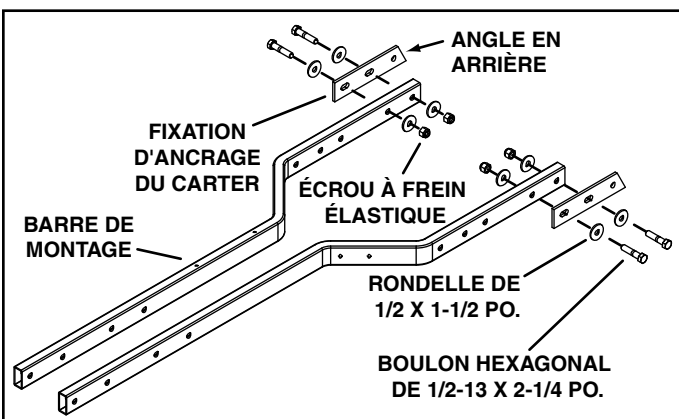

ILLUSTRATION 11

13. Fixer les trous avant des fixations d'ancrage du carter aux boulons soudés sur le carter à l'aide de deux (2) écrous de blocage de 1/2 po. **Ne pas serrer pour l'instant.**

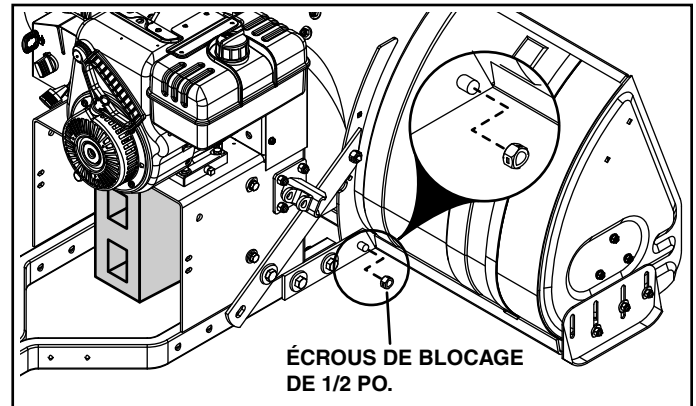

ILLUSTRATION 12

14. Verrouiller les barres de montage aux brides plates latérales de support à l'aide de deux (2) boulons hexagonaux de 1/2 x 2-1/2 po., quatre (4) rondelles de 1/2 po. (une sur chaque côté) et deux (2) écrous à frein élastique de 1/2 po. **Ne pas serrer pour l'instant.**

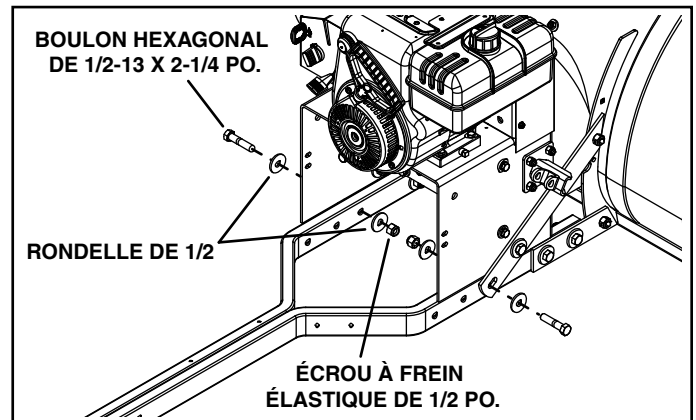

ILLUSTRATION 13

15. Placer la barre de poussée au dessus des extrémités des barres de montage. Aligner les trous comme l'indique l'illustration ci-dessous et verrouiller la barre de poussée à l'aide de deux (2) boulons hexagonaux de 1/2 x 3-1/2 po., quatre (4) rondelles de 1/2 po. (une sur chaque côté) et quatre (2) écrous à frein élastique de 1/2 po. **Ne pas serrer pour l'instant.**

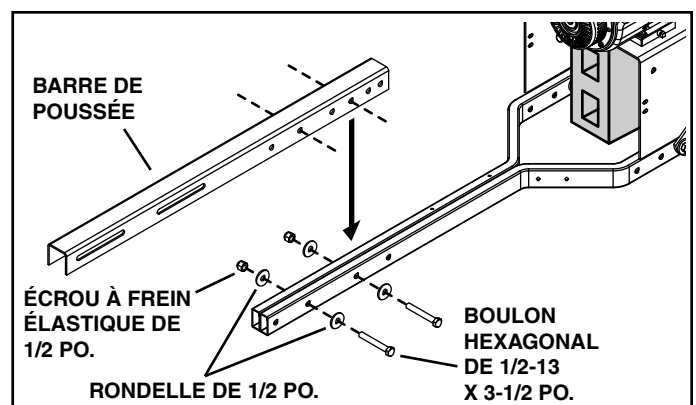

ILLUSTRATION 14

16. Fixer le tube du cadre arrière (courbé) à la barre de poussée à l'aide de deux (2) boulons hexagonaux de 1/2 x 3-1/2 po., quatre (4) rondelles de 1/2 po. (une sur chaque côté) et quatre (2) écrous à frein élastique de 1/2 po. **Ne pas serrer pour l'instant.**
17. Retirer le bloc de béton de sous le moteur et le placer sous l'extrémité du tube du cadre arrière.

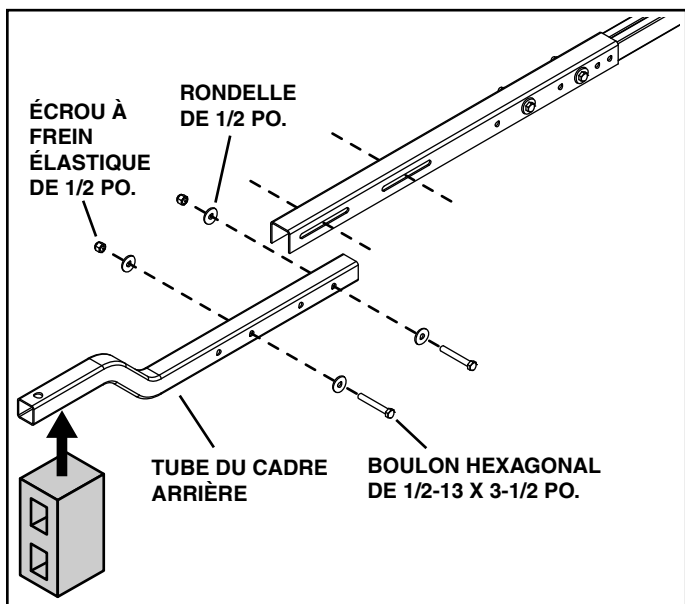

ILLUSTRATION 15

18. Fixer la bride plate de support aux barres de montage à l'aide de quatre (4) boulons hexagonaux de 5/16 x 1-3/4 po., huit (8) rondelles de 5/16 po. (l'une à l'intérieur et l'autre à l'extérieur) et quatre (4) écrous à frein élastique de 5/16 po. **Ne pas serrer pour l'instant.**

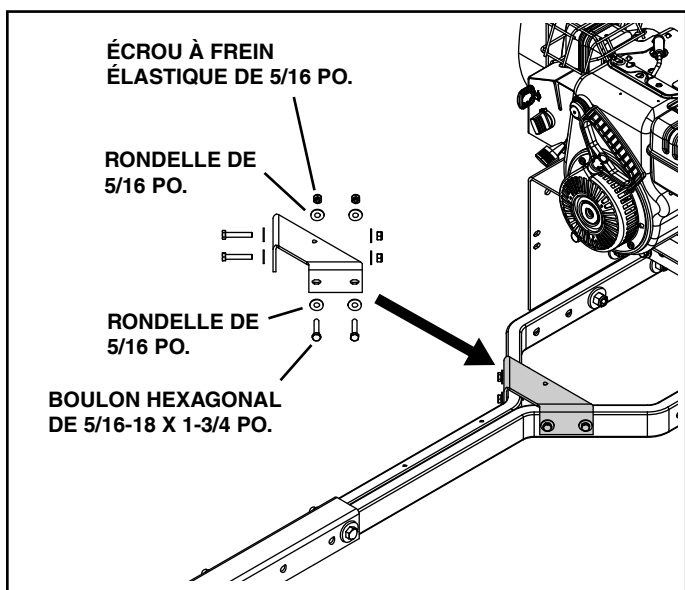

ILLUSTRATION 16

19. Placer le montage des roues derrière la base de montage du moteur.
20. Fixer le bas des supports d'ancrage (partie intégrante du montage des roues) sur l'extérieur des barres de montage en utilisant quatre (4) boulons hexagonaux de 1/2 po. x 2-1/4 po. et quatre (4) rondelles de 1/2 po. (à l'intérieur de la barre de montage) et quatre (4) écrous à frein élastique de 1/2 po. **Ne pas serrer pour l'instant.**
21. Fixer le dessus des supports d'ancrage à la base de montage du moteur en utilisant quatre (4) boulons hexagonaux de 5/16 po. x 1 po. et quatre (4) écrous à frein élastique de 5/16 po. **Ne pas serrer pour l'instant.**
22. Serrer tous les écrous et tous les boulons qui ont été installés lors des étapes 12 à 14 et 18 à 21. **Ne pas serrer pour l'instant les boulons et les écrous qui ont été installés lors des étapes 15 et 16.**

REMARQUE: Pour des raisons de clarté, le montage des roues n'est pas indiqué pas sur le dessin.

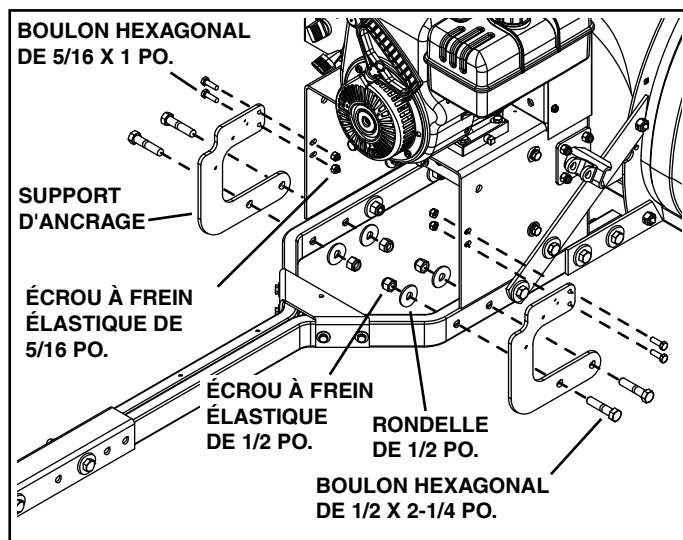

ILLUSTRATION 17

REMARQUE: Avant de passer à la prochaine étape, s'assurer que l'actionneur est complètement sorti. Voir l'étape 11 de la page 22 du Faisceau de câblage.

23. Fixer le haut de l'actionneur au montage des roues à l'aide d'un (1) axe à épaulement de 1/2 x 3 po., deux (2) bagues d'espacement de 0,5 x 1 x 0,59 po. et d'une (1) goupille fendue de 3/32 po.
24. Fixer le bas de l'actionneur au support de l'actionneur à l'aide d'un (1) axe d'épaulement de 1/2 x 2 po. et d'une (1) goupille fendue de 3/32 po.

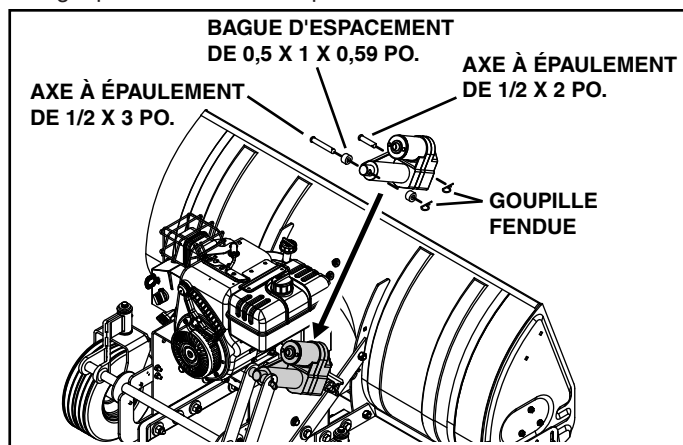

ILLUSTRATION 18

25. Assembler le support de guidage et la plaque de guidage aux barres de montage en utilisant deux (2) boulons hexagonaux de 5/16 po. x 3 po. et deux (2) écrous à frein élastique de 5/16 po. Ne pas serrer pour l'instant.
26. Retirer le bloc en béton du dessous du tube du cadre arrière.

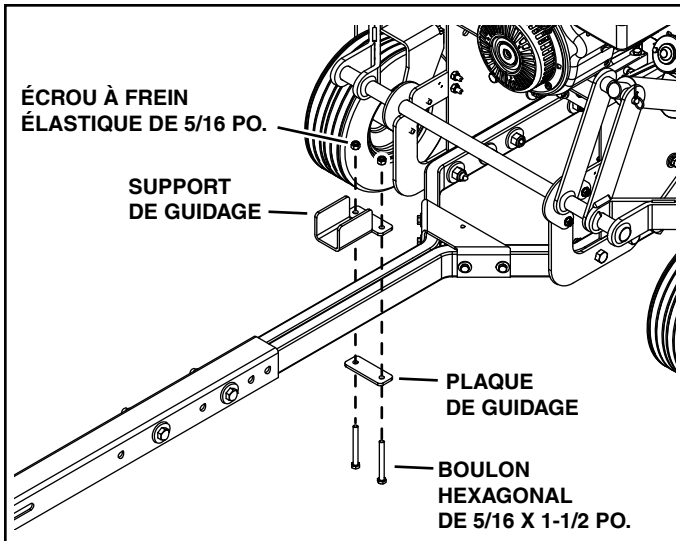

ILLUSTRATION 19

27. Recouvrir le haut de l'anneau entourant l'ouverture d'éjection avec une graisse tout usage.

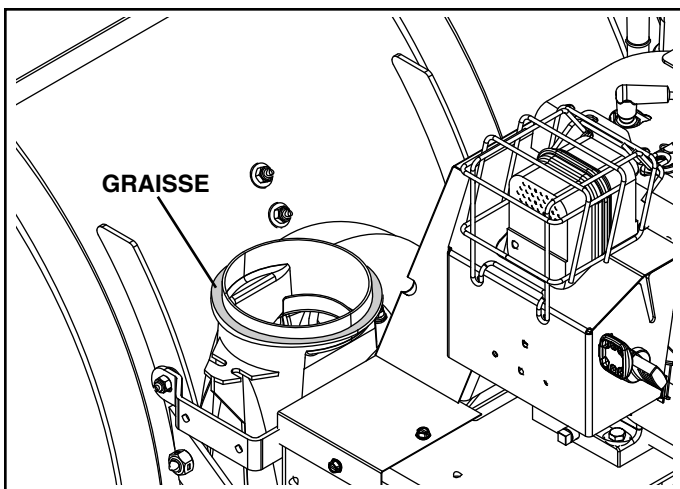

ILLUSTRATION 20

28. Placer la goulotte d'éjection (avec l'ouverture vers l'avant) dans l'anneau. Fixer trois (3) gâches de la goulotte d'éjection (le côté droit vers le haut, comme indiqué) au bas du rebord à l'aide de six (6) boulons hexagonaux à embase de 1/4 x 1 po. et six (6) écrous de blocage à collerette de 1/4 po. Serrer avec précaution de sorte que les écrous soient bien ajustés sans mordre dans les gâches en plastique de la goulotte d'éjection.

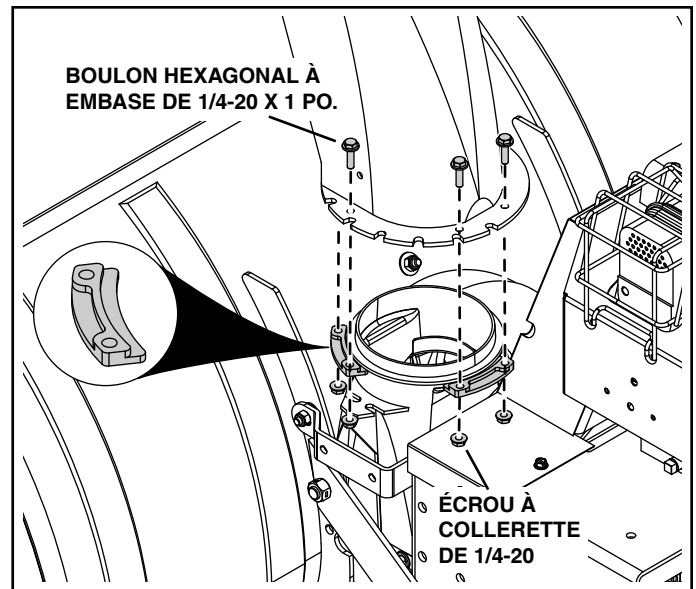

ILLUSTRATION 21

29. Assembler les commandes à la base de montage du moteur à l'aide d'un (1) boulon hexagonal de 1/2 x 1-1/2 po., une rondelle de 1/2 po. (à l'intérieur de la base de montage) et un écrou à frein élastique de 1/2 po. **Ne pas serrer pour l'instant.**

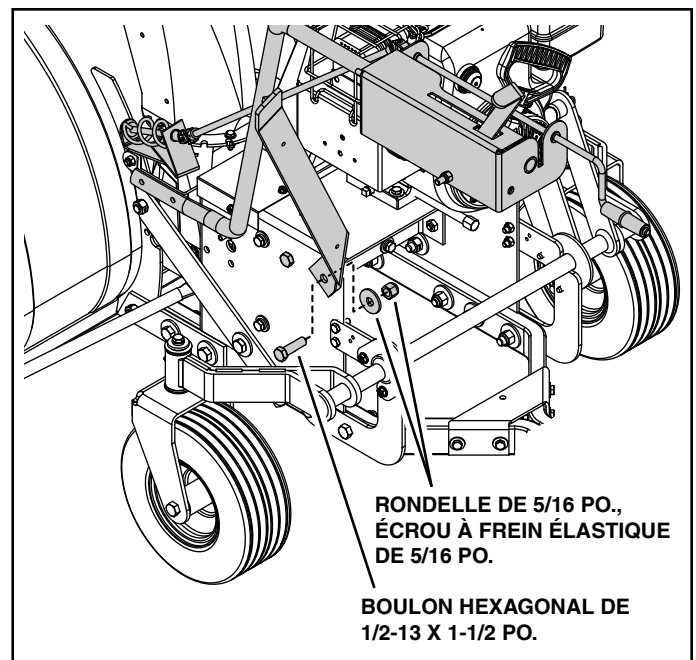

ILLUSTRATION 22

30. Assembler les commandes au montage de la souffleuse à l'aide de deux (2) boulons de carrosserie de 5/16 x 1-1/4 po. et de deux (2) écrous à frein élastique de 1/4 po. **Ne pas serrer pour l'instant.**
31. Serrer les boulons qui ont été assemblés lors des étapes 29 et 30.

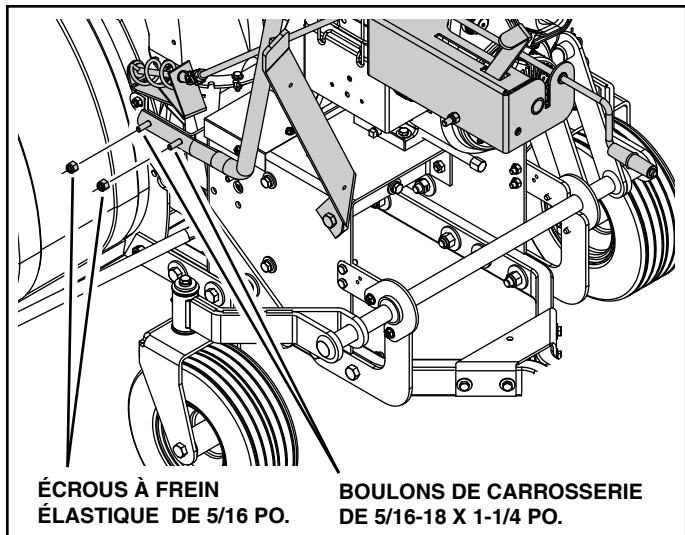

ILLUSTRATION 23

32. Couper l'attache en plastique retenant ensemble les deux pièces du support de la bielle de la goulotte d'éjection.
33. Attacher les supports de la bielle à l'adaptateur de la goulotte d'éjection à l'aide de deux (2) boulons de carrosserie de 5/16 x 1 po., deux (2) rondelles de 5/16 po. et deux (2) écrous à frein élastique de 5/16 po. **Ne pas serrer pour l'instant.**
34. Régler la position des supports du réglage de la goulotte d'éjection de manière à ce que la spirale ne touche pas le bas des crans de la goulotte d'éjection
35. Serrer les boulons et écrous assemblés aux étapes 33.

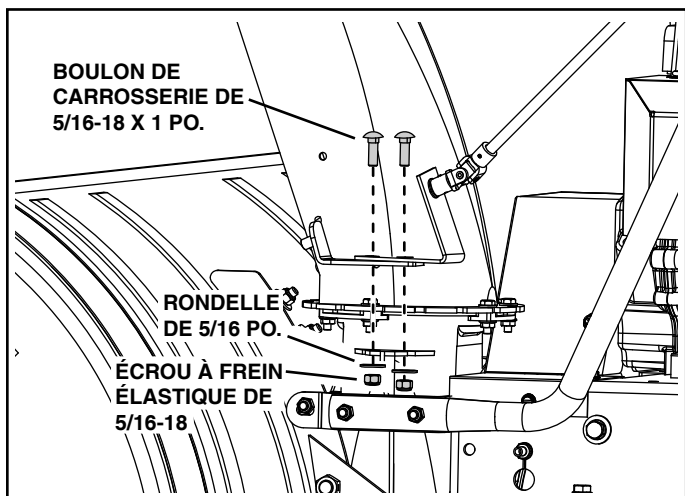

ILLUSTRATION 24

36. Fixer la commande d'inclinaison de la goulotte d'éjection aux commandes à l'aide de deux (2) boulons de carrosserie de 5/16 x 1-3/4 po., deux (2) rondelles freins et deux (2) écrous à frein élastique de 5/16 po.
37. Utiliser une attache en nylon afin de fixer les câbles de commande de la goulotte d'éjection à la barre de support comme indiqué sur l'illustration 25

REMARQUE: Ne pas fixer les câbles de commande de la goulotte d'éjection à des emplacements autres que ceux indiqués ci-dessous.

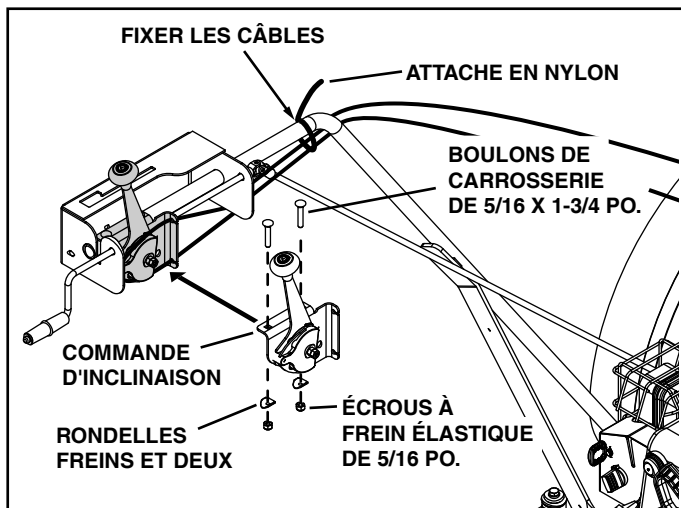

ILLUSTRATION 25

38. Insérer le faisceau de câblage dans le grand trou à l'avant du boîtier de commande.
39. Brancher les connecteurs du faisceau de câblage dans l'interrupteur.
40. À l'aide d'attaches en plastique, attacher fermement tous les fils et tous les câbles au montage de la poignée pour qu'ils n'interfèrent pas avec les pièces en mouvement.

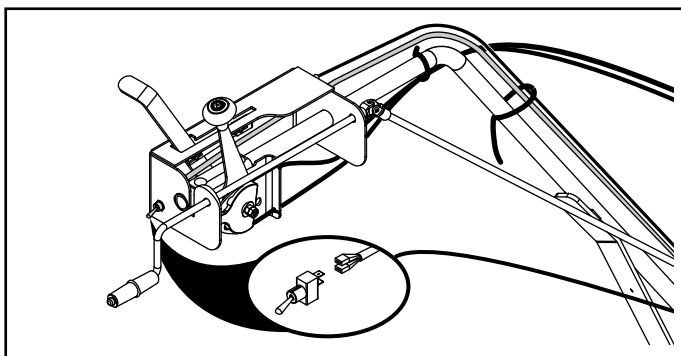

ILLUSTRATION 26

41. Avancer le VTT derrière la souffleuse à neige, en veillant à ce que la barre de poussée demeure bien centrée entre les supports stabilisateurs. S'assurer que le support de guidage glisse entre les supports stabilisateurs comme indiqué sur l'illustration 27. Veiller à laisser un espace minimum de 7,6 à 10 cm entre l'avant du VTT et la souffleuse à neige.

REMARQUE: Pour des raisons de clarté, le VTT n'est pas indiqué pas sur le dessin.

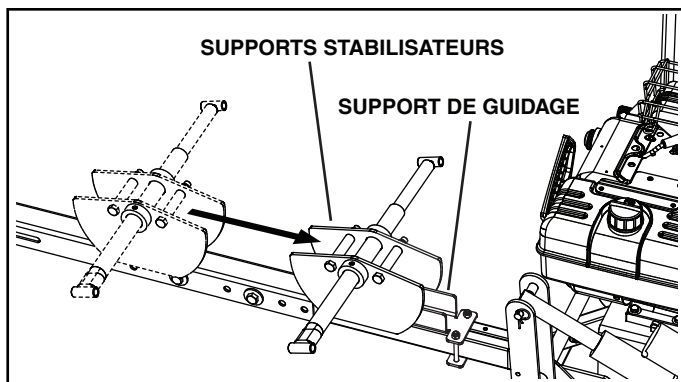

ILLUSTRATION 27

42. Glisser le tube du cadre arrière vers l'intérieur ou l'extérieur de la barre de poussée afin de l'aligner avec la plaque d'attelage du VTT. Veiller à maintenir l'espace minimum de 7,6 à 10 cm entre le VTT et la souffleuse à neige.
43. Si le tube du cadre arrière ne glisse pas suffisamment afin de pouvoir l'aligner avec la plaque d'attelage du VTT, déplacer les boulons qui retiennent le tube du cadre arrière à la barre de poussée et utiliser d'autres trous (voir illustration 15). Si l'alignement ne peut toujours pas être effectué, déplacer les boulons qui retiennent la barre de poussée aux barres de montage et utiliser d'autres trous (voir illustration 14).
44. Fixer le tube du cadre arrière à la plaque d'attelage du VTT en utilisant un (1) boulon hexagonal de 3/4 po. x 7-1/2 po., quatre (4) bagues d'espacement courtes, une (1) longue bague d'espacement et un (1) écrou à frein élastique de 3/4 po. Placer les bagues d'espacement au-dessus et en-dessous de la plaque d'attelage afin de conserver un espace de 2,5 cm sous le VTT et un dégagement suffisamment entre le sol et le dispositif. Serrer les boulons et les écrous.

REMARQUE: Remplacer le tube courbé du cadre arrière par le tube droit du cadre arrière si le tube courbé du cadre arrière n'offre pas un dégagement suffisamment entre le sol et le dispositif et s'il y a suffisamment d'espace sous le VTT.

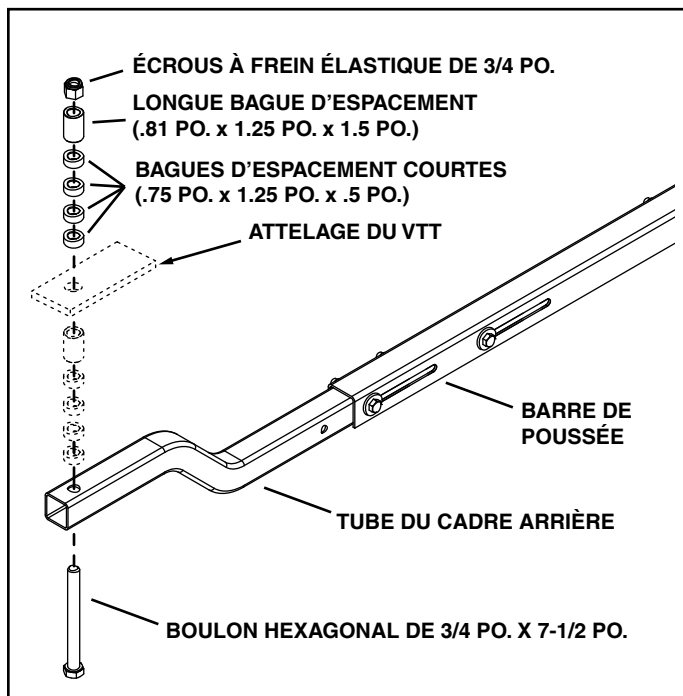

ILLUSTRATION 28

45. Serrer les écrous et les boulons qui retiennent la barre de poussée aux barres de montage et le tube du cadre arrière. Voir illustrations 14 et 15. S'assurer que les barres de montage demeurent centrées sur le VTT lorsque les fixations sont serrées.
46. Glisser le support de guidage le long des barres de montage jusqu'à ce que le bord avant se trouve à 6 mm devant le bord avant des supports stabilisateurs comme indiqué sur l'illustration 29 puis serrer.

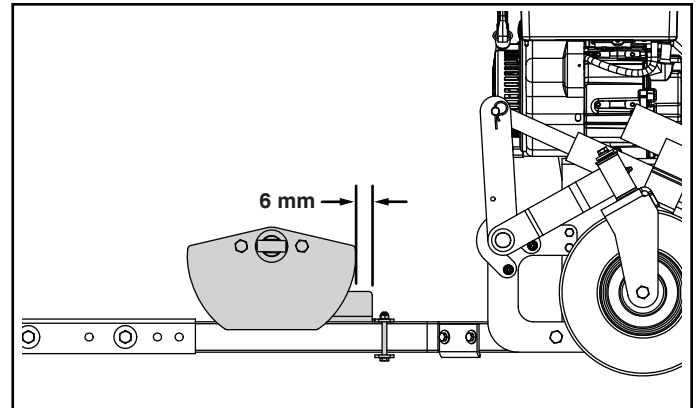

ILLUSTRATION 29

47. Utiliser un pistolet à graisse afin d'appliquer une graisse tout usage sur les pièces des moyeux des roues et des axes. Appliquer suffisamment de graisse jusqu'à ce qu'elle sorte par les extrémités des moyeux et des axes.
48. Raccorder les fils du bouton de sécurité en laisse au connecteur du faisceau de câblage du bouton du boîtier de commande.
49. Rebrancher l'actionneur à l'interrupteur du guidon qui avait été débranché lors de l'étape 11 de la page 22.

LISTE DE VÉRIFICATION

Avant d'utiliser la souffleuse à neige, revoir la liste de vérification suivante afin de s'assurer que la souffleuse sera la plus performante possible.

1. Toutes les instructions de montage doivent avoir été suivies et les boulons et écrous doivent être serrés correctement.
2. Vérifier la bonne rotation de la goulotte d'éjection.
3. Vérifier le fonctionnement de la commande d'inclinaison pour la goulotte d'éjection supérieure.
4. Vérifier si le câblage de l'actionneur est correct et si ce dernier lève ou abaisse la souffleuse.
5. Vérifier le réglage des patins. (Se référer à la section Entretien et réglage.)
6. S'assurer que le bouton de sécurité en laisse fonctionne correctement et permet de couper le moteur.
7. S'assurer que les moyeux et les axes des roues sont remplis de graisse.

UTILISATION

BIEN CONNAÎTRE LA SOUFFLEUSE

Lire ce manuel du propriétaire et les règles de sécurité avant d'utiliser la souffleuse.

Comparer l'illustration ci-dessous avec la souffleuse afin de se familiariser avec les diverses commandes et leurs emplacements.

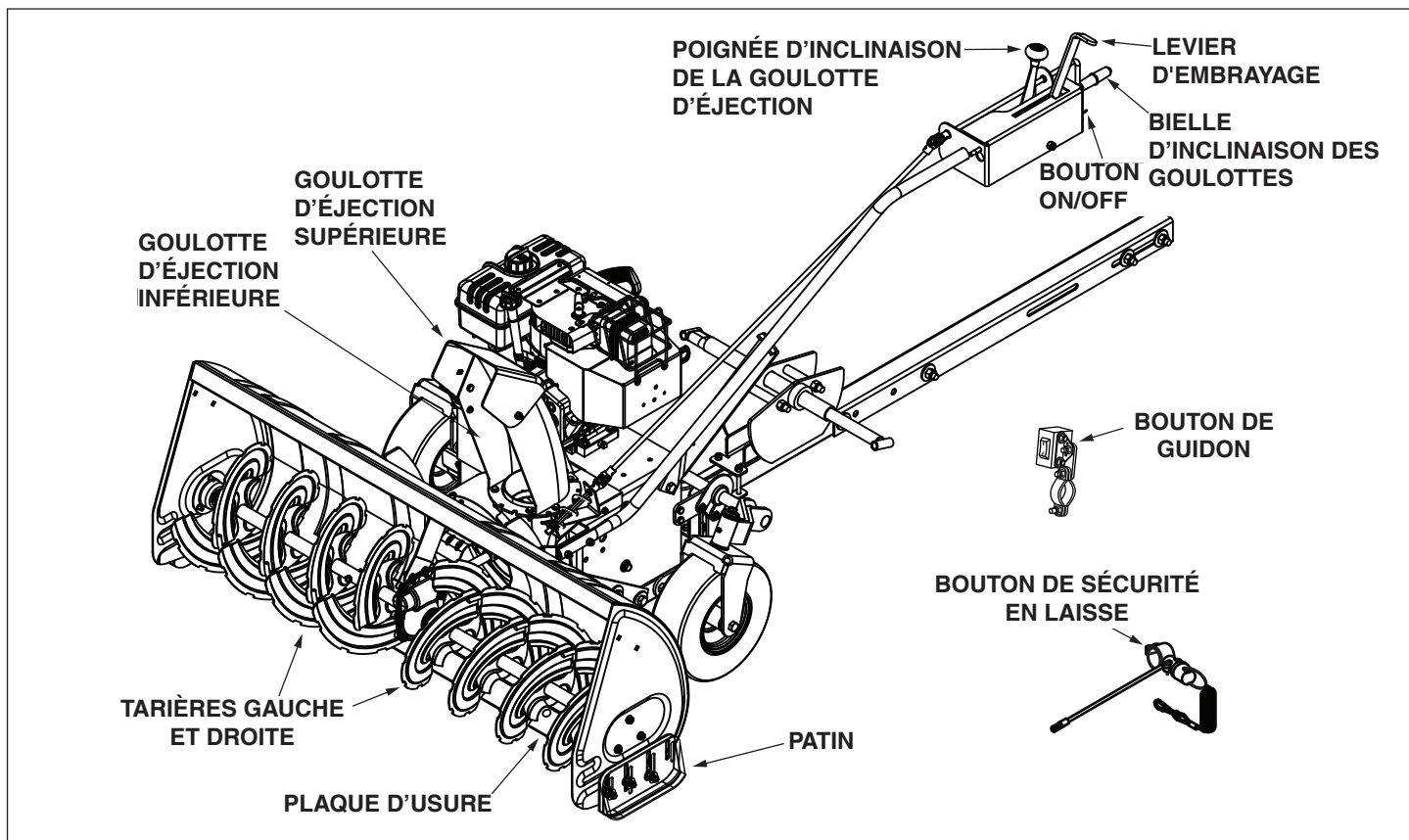

POIGNÉE D'INCLINAISON DE LA GOULOTTE D'ÉJECTION

Pivote la goulotte d'éjection vers le haut ou vers le bas pour contrôler l'angle et la distance de l'éjection.

BIELLE D'INCLINAISON DES GOULOTTES Fait tourner les gouottes d'éjection supérieure et inférieure afin de contrôler la direction de l'éjection.

GOULOTTE D'ÉJECTION SUPÉRIEURE ET INFÉRIEURE

Contrôle la direction et la hauteur de l'éjection de neige.

PLAQUE D'USURE Plaque remplaçable qui s'use et absorbe les impacts à la suite du contact avec le sol.

PATIN Contrôle l'espace libre entre la plaque d'usure et le sol.

TARIÈRES GAUCHE ET DROITE Alimentent en neige le ventilateur de la turbine au centre du carter.

BOUTON ON/OFF (marche/arrêt) Permet d'arrêter le moteur de la souffleuse tout en restant assis sur le VTT.

BOUTON DE GUIDON Soulève et baisse la souffleuse.

BOUTON DE SÉCURITÉ EN LAISSE Arrête la souffleuse quand il est retiré du coupe-circuit.

LEVIER D'EMBRAYAGE Permet d'embrayer et de débrayer les tarières en spirale.

COMMENT UTILISER LA SOUFFLEUSE



AVERTISSEMENT: Ne jamais diriger l'éjection en direction de passants ou de fenêtres. Interdire à toute personne de se mettre devant l'unité.

AVANT DE COMMENCER

- Se reporter à la fin de la liste de vérification de l'assemblage pour vérifier si les instructions ont été correctement suivies.
- S'assurer que les patins sont réglés de manière à maintenir un espace libre adéquat avec le sol entre la souffleuse et le type de surface à débayer. (Se référer à la section Entretien et réglage).
- S'assurer que l'huile de moteur du VTT est bien celle qu'on utilise en hiver. Se référer au manuel du propriétaire du VTT.

COMMENT FAIRE DÉMARRER LA SOUFFLEUSE

- Mettre le levier d'embrayage sur le boîtier de commande en position de débrayage.
- Fixez la fiche amovible sur bouton de sécurité en laisse. La souffleuse à neige ne fonctionnera pas si la fiche n'est pas fixée.
- Mettre le bouton marche/arrêt en position ON (marche).
- Suivre les instructions du manuel de l'utilisateur du moteur pour mettre la souffleuse en marche, puis continuer comme suit.
- Monter sur le VTT et mettre le levier en position d'embrayage.

COMMENT ARRÊTER LA SOUFFLEUSE

- Désengager le levier d'embrayage sur le boîtier de commande.
- Mettre le bouton marche/arrêt sur le boîtier de commande en position OFF (arrêt).
- Suivre les instructions du manuel de l'utilisateur concernant le moteur pour finir la procédure d'arrêt du moteur.

CONTRÔLER L'ÉJECTION DE LA NEIGE

- Pour contrôler la direction dans laquelle la neige est projetée, la goulotte d'éjection de la décharge a une rotation de 180 degrés. Tourner la bielle d'inclinaison des goulottes dans le sens des aiguilles d'une montre pour faire tourner la goulotte vers la droite. Tourner la bielle d'inclinaison des goulottes dans le sens contraire pour faire tourner la goulotte vers la gauche.
- Pour contrôler la distance à laquelle la neige est projetée, la section supérieure de la goulotte d'éjection de la décharge pivote vers le haut et vers le bas. Pousser la poignée d'inclinaison des goulottes afin de pivoter la goulotte d'éjection vers le bas, diminuant ainsi la distance à laquelle la neige est projetée. Tirer la poignée pour faire pivoter la goulotte vers le haut, augmentant ainsi la distance à laquelle la neige est projetée.

LEVER ET BAISSER

- Pour lever, utiliser le bouton du guidon pour ramener l'actionneur.
- Pour abaisser, utiliser le bouton du guidon pour allonger l'actionneur.

ENLEVER LA NEIGE

Les conditions de déblayage varient beaucoup, la neige pouvant être légère, ou lourde et mouillée. Les instructions d'utilisation doivent être assouplies pour s'adapter aux circonstances. Le conducteur doit adapter le VTT et la souffleuse à la profondeur de la neige, la direction du vent, la température et les conditions de surface.

- Avant d'utiliser la souffleuse, bien inspecter la zone à déblayer et enlever les paillasons, les luges, les planches, les câbles et tout autre corps étranger.



ATTENTION: Ne jamais utiliser le VTT et sa souffleuse à neige sans fixer auparavant la pince du bouton de sécurité en laisse à votre vêtement. Un VTT sans conducteur avec une souffleuse à neige en train de fonctionner risque de gravement blesser tout utilisateur tombé à terre ou toute personne à proximité.

- Il est conseillé de faire fonctionner le VTT à une vitesse au sol plus lente (première vitesse) pour enlever la neige en toute sécurité et avec efficacité.
- Quand la neige est profonde, forme des congères ou s'amoncelle, il peut être nécessaire d'utiliser une faible vitesse au sol. Avancer dans la neige et laisser la tarière déblayer la neige. Répéter cette méthode jusqu'à ce qu'un chemin soit ouvert. Lors du second passage, chevaucher suffisamment sur le premier pour permettre à la souffleuse de traiter la neige en évitant de s'arrêter et de redémarrer trop souvent.
- Quand la neige est extrêmement profonde, soulever la souffleuse du sol pour enlever la couche supérieure et n'avancer que jusqu'à ce que les pneus avant du VTT atteignent la couche inférieure de la neige qui n'a pas encore été nettoyée. Appuyer sur la pédale de frein de l'embrayage du VTT et laisser la tarière déblayer la neige. Reculer le VTT et abaisser la souffleuse au sol. Faire avancer le VTT jusqu'à ce que la neige devienne à nouveau trop profonde. En répétant ce processus d'aller et venue, même les amas de neige les plus profonds finiront par être déblayés.
- Si la souffleuse à neige s'avère bouchée avec de la neige ou si un objet se loge à l'intérieur et bloque le fonctionnement de la souffleuse, débrayer immédiatement la souffleuse et couper le moteur du VTT ainsi que celui de la souffleuse. Mettre le frein à main du VTT et retirer la neige qui bouche la souffleuse en utilisant un bâton avant de remettre la souffleuse en marche.



DANGER: Éteindre le moteur et débrayer la souffleuse avant de déboucher la goulotte d'éjection de la décharge. Déboucher avec un bout de bois, jamais avec les mains.

CONSEILS PRATIQUES D'UTILISATION

- Éjecter la neige dans le sens du vent, si possible.
- Attendre que la souffleuse soit à la température extérieure avant de s'en servir, de manière à éviter que la neige colle à la souffleuse. Une légère couche de cire peut également être appliquée à l'intérieur de la surface du carter de la souffleuse et de la goulotte d'éjection de la décharge.
- Mettre des chaînes antidérapantes pour améliorer la traction si le manuel du propriétaire du VTT le recommande.
- Avant la première chute de neige, enlever toutes les pierres, les bouts de bois et les autres objets que la neige pourrait cacher. Les obstacles permanents devraient être marqués pour assurer leur visibilité.
- Chevaucher légèrement sur le passage précédent pour enlever complètement la neige.

ENTRETIEN

RESPONSABILITÉS DE L'UTILISATEUR

- Lire et suivre le planning et les procédures d'entretien énumérées dans cette section

PLANNING D'ENTRETIEN Remplir les cases suivantes en indiquant la date à fois que vous procédez à l'entretien	Dates des opérations d'entretien											
	Avant chaque utilisation	Après chaque utilisation	Chaque saison	Avant rangement								
Vérifier si tout est bien attaché	X											
Vérifier l'usure de la plaque et des patins	X			X								
Nettoyage				X								
Section lubrification			X									

LUBRIFICATION

- Huiler tous les points de pivot sur la souffleuse.
- Huiler tous les points de pivot sur les deux bras de renvoi de l'ensemble embrayage et galet tendeur.
- Mettre de l'huile pénétrante sur les câbles de commande de la goulotte d'éjection de la décharge.
- Remplir de graisse les embouts de graissage sur les roues avant.

VÉRIFIER L'USURE DE LA PLAQUE ET DES PATINS

- La plaque d'usure et les patins au bas de la souffleuse peuvent s'user. Pour éviter d'endommager le carter de la tarière, remplacer la plaque d'usure et les patins avant qu'ils soient trop usés.

ENTRETIEN ET RÉGLAGES



AVERTISSEMENT: Avant de procéder à l'entretien ou au réglage de la souffleuse, arrêter le moteur, enlever le ou les fils de bougies d'allumage, serrer le frein à main et retirer la clé de contact du tracteur.

TARIÈRES

- Les tarières sont fixées fermement à l'arbre de tarière à l'aide de deux boulons de cisaillement et d'écrous à frein élastique. La souffleuse est conçue de manière à ce que les boulons se cassent si la souffleuse touche un corps étranger ou si de la glace coince les tarières.
- Si les tarières ne tournent pas, vérifier si les boulons de cisaillement se sont cassés. Voir l'illustration 30. Deux boulons de cisaillement et deux écrous à frein élastique sont fournis avec la souffleuse. En prévision, commander les pièces no. 710-0890A pour les boulons de cisaillement et les pièces no. 47810 pour les écrous à frein élastique.

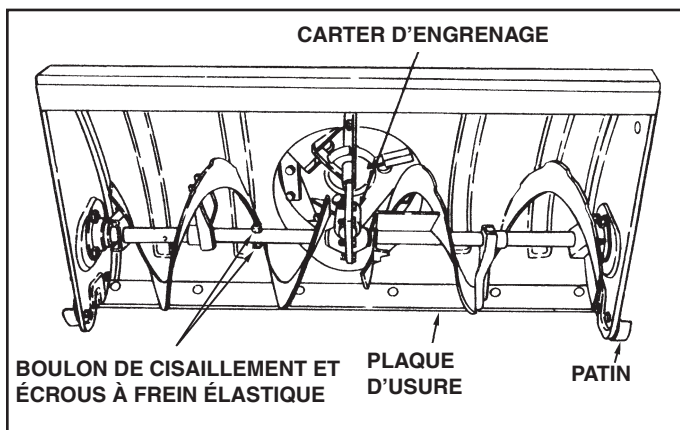

ILLUSTRATION 30

RÉGLER LES PATINS

- Les patins sont montés de chaque côté du carter de la tarière. Ils règlent la distance d'élévation de la plaque d'usure au dessus de la surface de déblaiement. Il est conseillé de maintenir la plaque d'usure le haut possible de la surface pour éviter d'endommager la spirale de la tarière quand on déblaié un chemin avec des graviers ou une surface inégale. Maintenir la plaque d'usure aussi proche que possible du sol sur les surfaces goudronnées ou en béton.
- Soulever la souffleuse du sol et placer un bloc sous les deux extrémités de la plaque d'usure. Desserrer les six écrous hexagonaux retenant les patins au carter. Régler les deux patins vers le haut ou vers le bas et resserrer les écrous soigneusement. Régler les deux patins à la même hauteur pour que le carter et la plaque d'usure soient au même niveau. Voir l'illustration 31.

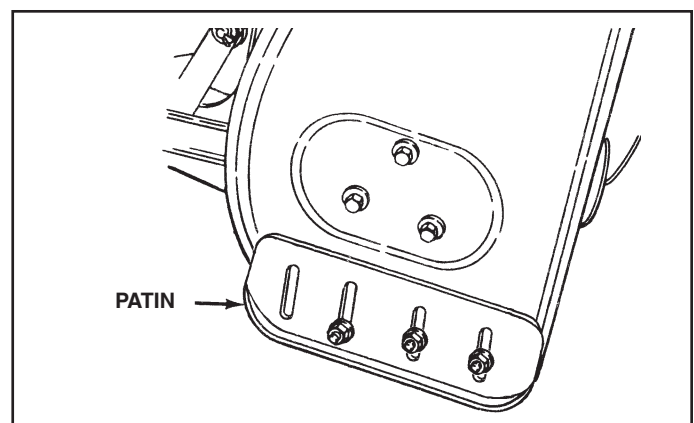

ILLUSTRATION 31

RETIRER LA COURROIE (illustrations 32 à 35)

- Retirer la clé et débrancher le fil de la bougie d'allumage de la souffleuse à neige.
- Retirer le protecteur de la poulie du moteur, le protecteur du mécanisme d'entraînement et la plaque de protection de la souffleuse à neige.
- Débrayer l'embrayage de la souffleuse à neige
- Retirer la courroie de la poulie supérieure.
- Embrayer l'embrayage
- Retirer la courroie de la poulie inférieure.
- Débrayer l'embrayage.
- Soulever l'ensemble du frein et glisser la courroie entre l'ensemble du frein et la poulie inférieure pour retirer la courroie de la souffleuse à neige.

INSTALLATION DE LA COURROIE

- Soulever l'ensemble du frein et glisser la courroie entre l'ensemble du frein et la poulie inférieure.
- Embrayer l'embrayage
- Installer la courroie autour de la poulie inférieure.
- Débrayer l'embrayage.
- Installer la courroie autour de la poulie supérieure.
- S'assurer que la courroie tourne à l'intérieur des guide-courroies.
- Remettre en place les protecteurs.
- Remettre en place la clé et rebrancher le fil de la bougie d'allumage.

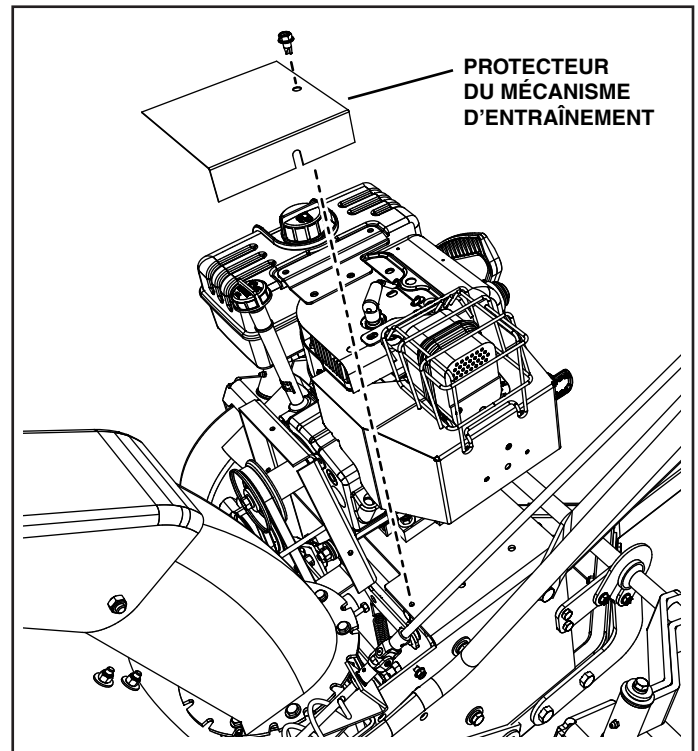

ILLUSTRATION 33

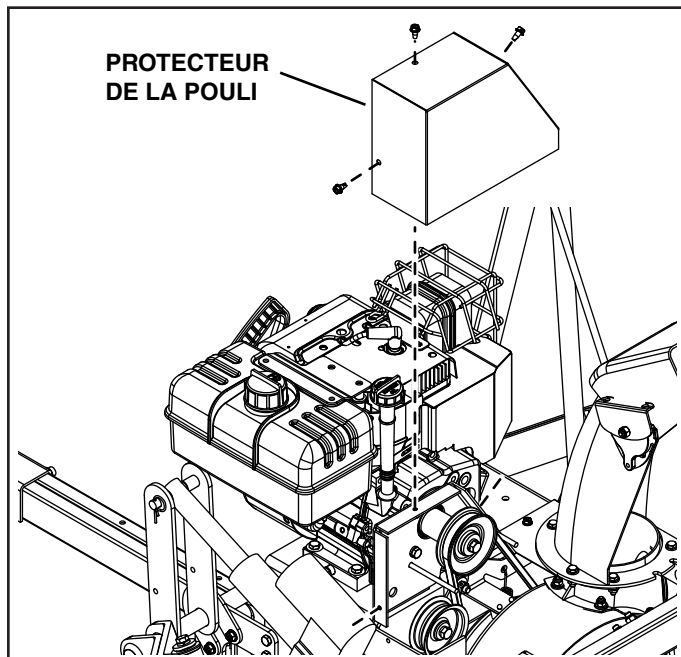

ILLUSTRATION 32

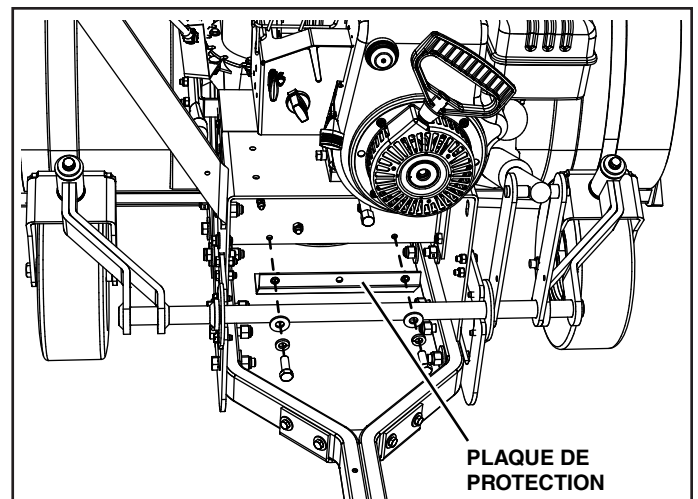

ILLUSTRATION 34

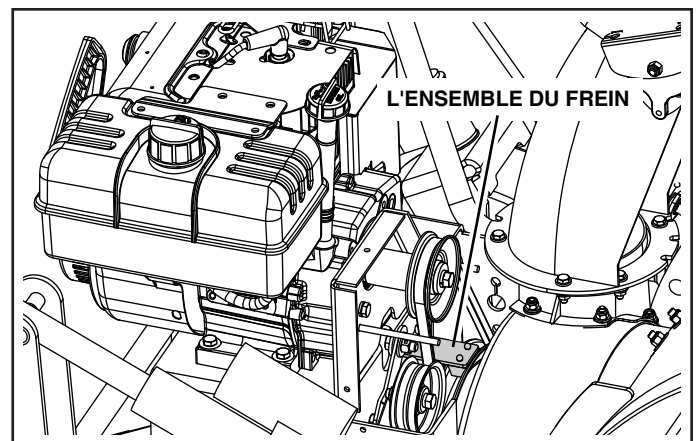

ILLUSTRATION 35

REMISAGE

CONSEILS DE REMISAGE

- Nettoyer rigoureusement la souffleuse. Laver tout dépôt de sel qui aurait pu sécher sur la souffleuse et le carter.
- Les parties métalliques où la peinture est manquante doivent être repeintes ou recouvertes d'une huile légère pour éviter la rouille.
- Lubrifier tous les pivots et les endroits usés.
- Ranger dans un endroit sec à l'abri des intempéries.

INSTRUCTIONS POUR ENLEVER LES PIÈCES

- Abaisser la souffleuse au sol.
- Débrancher l'actionneur.
- Retirer les (petites) goupilles fendues des axes à épaulement dans les supports de jambe de force situés au bas des bras avant A du VTT. Se référer à l'illustration 9 à la page 23.
- Retirer les axes d'épaulement des supports de jambe de force situés au bas des bras avant A du VTT et abaisser l'assemblage de la barre d'attelage.
- Retirer les boulons hexagonaux de 3/4 x 7-12 po. de l'arrière de l'attelage du VTT pour enlever complètement l'assemblage de la barre d'attelage.

PIÈCES À ENLEVER À LA FIN DE LA SAISON

- Retirer les supports des bras A de la suspension du VTT, en particulier avant d'utiliser le VTT pour le tout terrain, les sentiers et autres endroits difficiles qui affectent la suspension. Voir le manuel du propriétaire du VTT pour plus d'informations.

DÉPANNAGE

PROBLÈME	CAUSE	CORRECTION
Les tarières ne tournent pas.	<ol style="list-style-type: none"> 1. La courroie du mécanisme d'entraînement est trop détendue 2. La courroie du mécanisme d'entraînement est cassée 3. Les boulons de cisaillement sont cassés 	<ol style="list-style-type: none"> 1. Augmenter la tension de la courroie du mécanisme d'entraînement 2. Remplacer la courroie du mécanisme d'entraînement 3. Remplacer les boulons de cisaillement
La goulotte d'éjection est bougée.	<ol style="list-style-type: none"> 1. La vitesse au sol du VTT est trop rapide 2. L'accélération du VTT est réglée trop bas 3. La neige est trop profonde 4. La neige fond au contact de la souffleuse 	<ol style="list-style-type: none"> 1. Passer le VTT à la vitesse inférieure 2. Accélérer à fond 3. Soulever la souffleuse 4. Laisser la souffleuse se refroidir à la température extérieure avant de s'en servir
La souffleuse fait caler le moteur du VTT	<ol style="list-style-type: none"> 1. Objet coincé dans la tarière 2. Neige dure ou lourde 	<ol style="list-style-type: none"> 1. Arrêter le VTT et le moteur de la souffleuse, débrayer l'embrayage de la souffleuse et nettoyer la tarière 2. Diminuer la vitesse au sol
Les roues avant glissent au lieu d'aller dans la bonne direction.	<ol style="list-style-type: none"> 1. La traction est insuffisante aux roues avant 2. Les roues ne sont pas suffisamment lubrifiées. 	<ol style="list-style-type: none"> 1. Augmenter l'espace libre de la plaque d'usure en abaissant les patins 2. Remplir de graisse les embouts de graissage jusqu'à ce qu'une petite quantité sorte du bas
La souffleuse roule au-dessus de la neige.	<ol style="list-style-type: none"> 1. La vitesse au sol du VTT est trop rapide 2. La couche inférieure de neige est glacée ou compactée 	<ol style="list-style-type: none"> 1. Réduire la vitesse au sol 2. Abaisser les patins de manière à ce que l'avant des patins soit plus bas que l'arrière

SLOPE GUIDE

(Keep this sheet in a safe place for future reference.)

Use this guide to determine if a slope is safe for the operation of your ATV and snow thrower. Refer also to the instructions in your ATV owners manual.

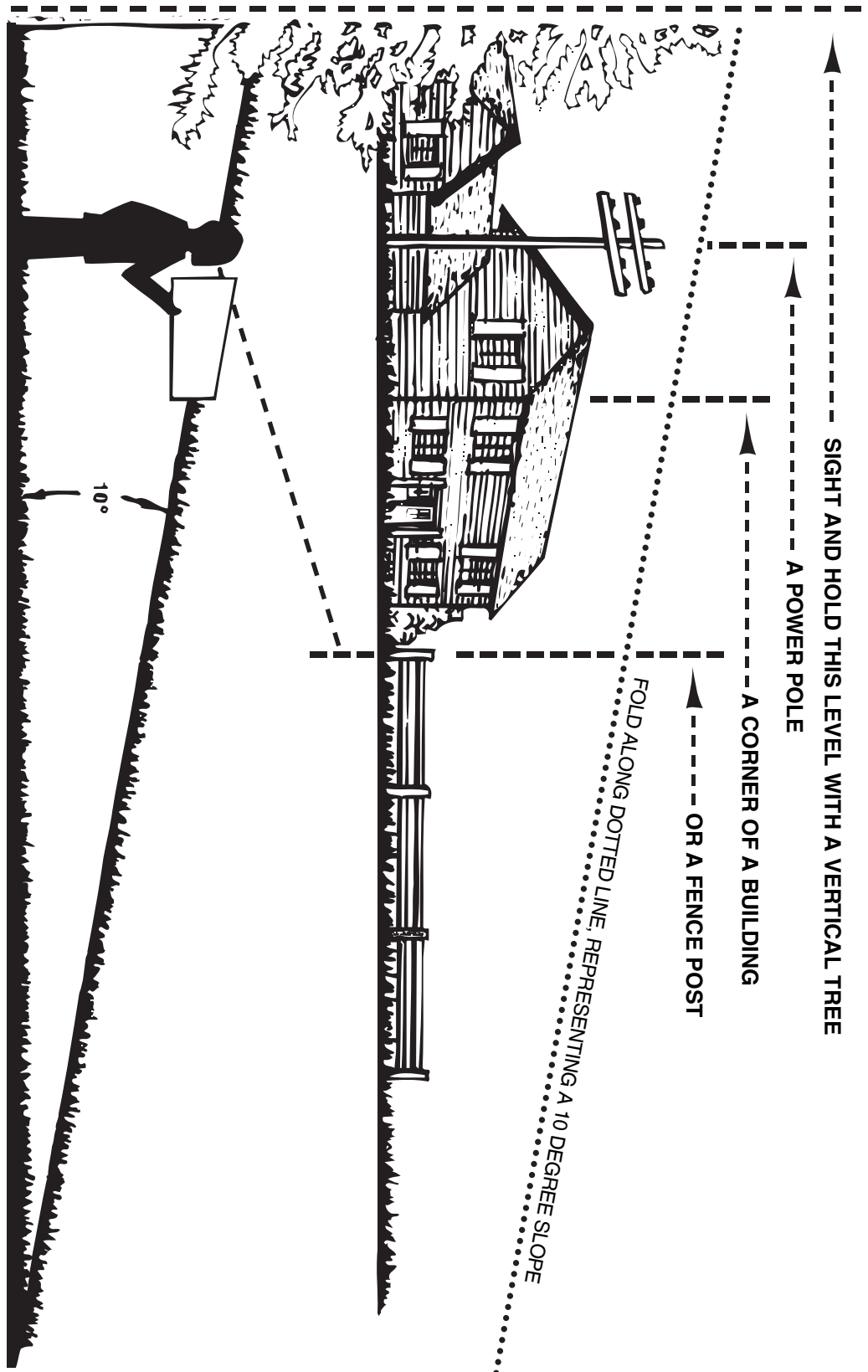

CAUTION: DO NOT OPERATE YOUR ATV AND SNOW THROWER ON A SLOPE IN EXCESS OF 10 DEGREES. BE SURE OF YOUR ATV'S TOWING AND BRAKING CAPABILITIES BEFORE OPERATING ON A SLOPE. AVOID ANY SUDDEN TURNS OR MANEUVERS WHILE ON A SLOPE.

GUIDE DE CALCUL D'UNE PENTE

(Conservez cette feuille en lieu sûr pour référence future.)

Utilisez ce guide afin de déterminer si une pente est sécuritaire pour l'utilisation de votre VTT et de souffleur à neige. Voir également les instructions incluses dans votre manuel d'utilisation du VTT.

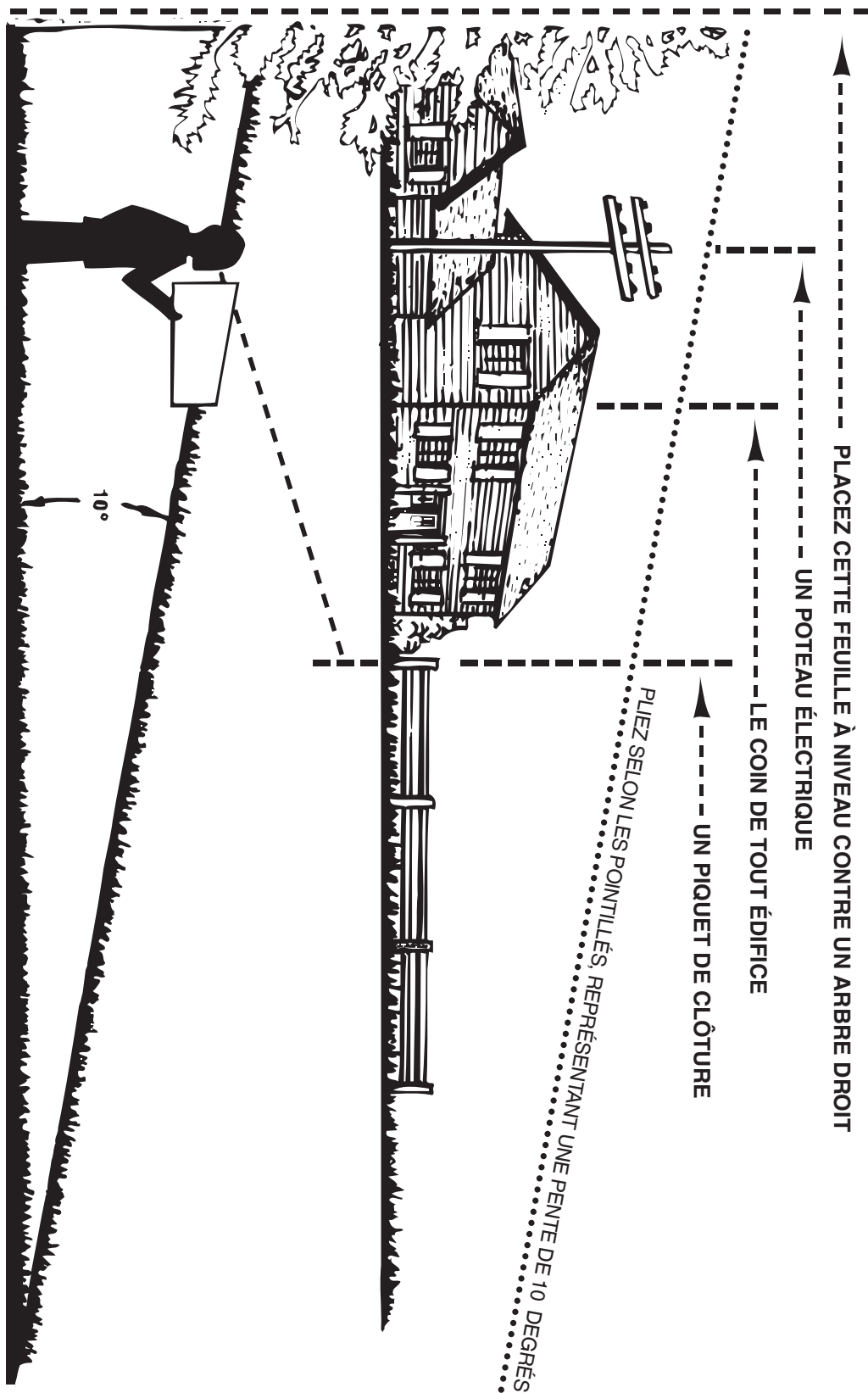

ATTENTION: NE PAS UTILISER LE VTT ET LA SOUFFLEUSE SUR UNE PENTE INCLINÉE À PLUS DE 10 DEGRÉS. VÉRIFIEZ LA TRACTION ET LE FREINAGE DE VOTRE VTT AVANT DE CONDUIRE SUR UNE PENTE. ÉVITEZ TOUTE MANŒUVRE BRUSQUE LORSQUE VOUS CONDUISEZ SUR UNE PENTE.

REPAIR PARTS FOR MODEL 45-0418 ATV SNOW THROWER

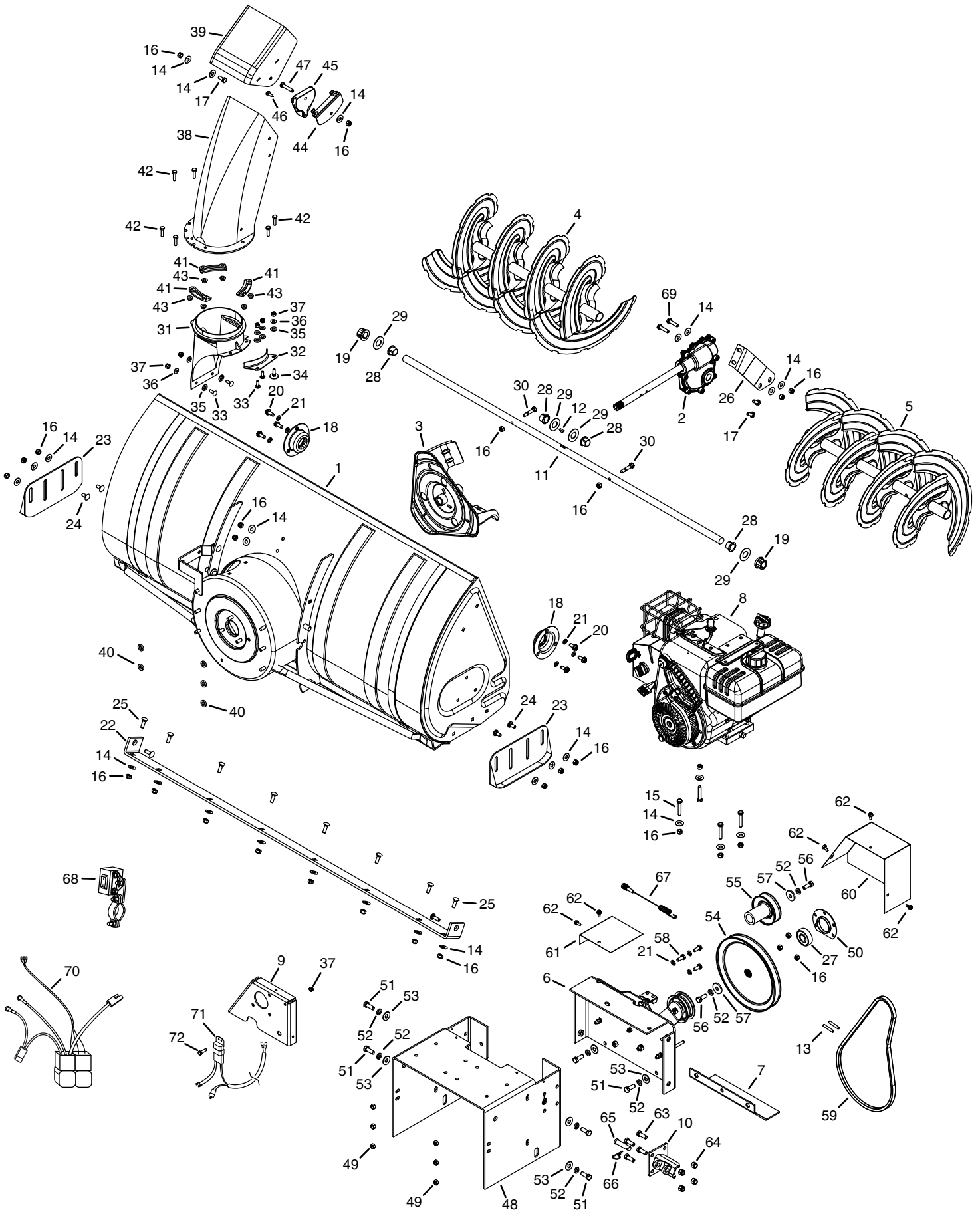

REPAIR PARTS FOR MODEL 45-0418 ATV SNOW THROWER

REF	QTY	PART NO.	DESCRIPTION	REF	QTY	PART NO.	DESCRIPTION
1	1	65683	50" Snow thrower Housing	37	6	47189	Nylock Nut, 1/4-20
2	1	71464	Drive Assembly	38	1	731-1300C	Lower Chute
3	1	63768	Impeller	39	1	731-0921	Upper Chute
4	1	65685	Spiral Blades (LH)	40	5	750-0437	Pivot Bushing
5	1	65684	Spiral Blades (RH)	41	3	731-0851A	Chute Keeper
6	1		Drive Control Assembly (See back page)	42	6	49395	Flange Hex Bolt, 1/4-20 x 1"
7	1	65695	Skid Plate	43	6	47598	Washer Faced Nut, 1/4-20
8	1	LH358SA-159655A	Engine	44	1	784-5594	Cable Bracket
9	1	65697	Belt Guide Assembly	45	1	731-1313C	Cable Guide
10	1	66093	Actuator Bracket	46	1	710-0896	Washer Screw, 1/4-14 x .625
11	1	25942	Drive Output Shaft	47	1	43085	Hex Bolt, 5/16-18 x 1-1/2"
12	1	HA20185	#61 Woodruff Key	48	1	25947	Engine Mounting Base
13	2	715-0114	Spiral Roll Pin, 1/4 x 1-1/2"	49	6	43064	Lock Nut, 5/16-18
14	27	43081	Washer, 5/16" Standard	50	1	05931	Bearing, Housing
15	4	43084	Hex Bolt, 5/16-18 x 1-3/4"	51	6	49681	Hex Bolt, 3/8-16 x 1"
16	28	47810	Nylock Nut, 5/16-18	52	8	43003	Lock Washer, 3/8"
17	3	43182	Hex Bolt, 5/16-18 x 3/4"	53	6	43070	Washer, 3/8" Standard
18	2	784-5618	Bearing Housing	54	1	40230	Splined Pulley
19	2	47615	Flange Bearing	55	1	40236	Engine Pulley
20	6	47630	Hex Bolt, 5/16-18 x 3/4" (Self)	56	2	44377	Hex Bolt, 3/8-24 x 1"
21	6	43086	Lock Washer, 5/16"	57	2	736-0247	Washer, .41 x 1.25 x .156
22	1	25940	Scraper Plate	58	3	710-0627	Hex Bolt, 5/16-24 x 3/4"
23	2	24279	Skid Shoe	59	1	40585	V-Belt
24	4	43080	Carriage Bolt, 5/16-18 x 3/4"	60	1	25960	Engine Pulley Cover
25	10	44326	Carriage Bolt, 5/16-18 x 1"	61	1	25961	Drive Cover
26	1	25937	Gearbox Center Brace	62	5	48840	Washer Screw, 1/4-20 x 1/2"
27	1	741-0309	Ball Bearing	63	4	43001	Hex Bolt, 3/8-16 x 1"
28	4	741-0493A	Split Bearing, 3/4"	64	4	HA21362	Nylock Nut, 3/8-16
29	4	736-0188	Washer, .76 x 1.49 x .06	65	1	HA23505	Clevis Pin, 1/2 x 2"
30	2	710-0890A	Shear Bolt, 5/16-18 x 1-1/2"	66	1	43055	Hair Pin, 3/32 x 1.8"
31	1	731-1379A	Chute Adapter	67	1	49777	Clutch Cable
32	1	705-5226	Reinforcement Chute	68	1	40649	Handle Bar Switch
33	4	44950	Carriage Bolt, 1/4-20 x 3/4"	69	2	43840	Hex Bolt, 5/16-18 x 1-1/4"
34	1	40504	Elevator Bolt, 1/4-20 x 1"	70	1	66282	Wiring Harness
35	5	48015	Nylon Washer	71	1	40235	Module Assembly
36	5	43088	Washer, 1/4" Standard	72	1	43012	Hex Bolt, 1/4-20 x 3/4"

REPAIR PARTS FOR MODEL 45-0418 ATV SNOW THROWER

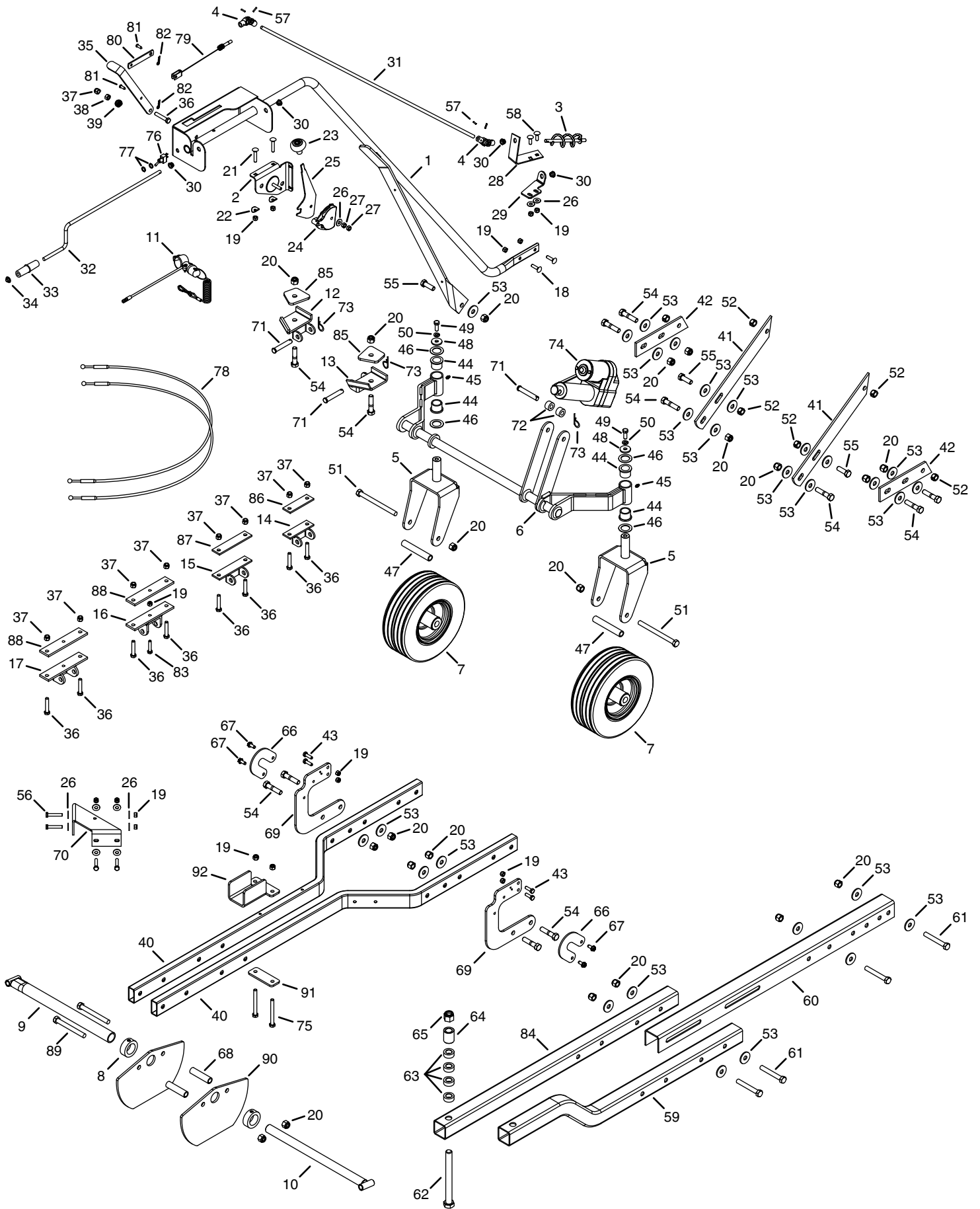

REPAIR PARTS FOR MODEL 45-0418 ATV SNOW THROWER

REF	QTY	PART NO.	DESCRIPTION	REF	QTY	PART NO.	DESCRIPTION
1	1	65699	Crank Rod Support	48	2	736-0247	Washer, .41 x 1.25 x .156
2	1	603-0302	Chute Tilt Bracket	49	2	43001	Hex Bolt, 3/8-16 x 1"
3	1	684-0061	Crank Chute Assembly	50	2	43003	Lock Washer, 3/8"
4	2	784-5149	U-Joint Block	51	2	49835	Hex Bolt, 1/2-13 x 6"
5	2	66036	Caster Assembly	52	6	43262	Lock Nut, 1/2-13
6	1	66122	Wheel Lift Assembly	53	29	R19172410	Washer, .5312 x 1.5 x .1345
7	2	49503	Wheel	54	12	HA180183	Hex Bolt, 1/2-13 x 2-1/4"
8	2	40366	Collar	55	3	43020	Hex Bolt, 1/2-13 x 1-1/2"
9	1	65025	Outer Mount Strut	56	4	43084	Hex Bolt, 5/16-18 x 1-3/4"
10	1	65024	Inner Mount Strut	57	4	43850	Roll Pin, 1/8 x 5/8"
11	1	66283	Tethered Safety Switch	58	2	44326	Carriage Bolt, 5/16-18 x 1"
12	1	65027	Strut Mount Assembly (LH)	59	1	25922	Rear Frame Tube
13	1	65026	Strut Mount Assembly (RH)	60	1	25923	Push Channel
14	2	65030	4" Strut Mount	61	4	46526	Hex Bolt, 1/2-13 x 3-1/2"
15	2	65028	5-1/2" Strut Mount	62	1	49362	Hex Bolt, 3/4-10 x 7-1/2"
16	2	65032	6-5/8" Strut Mount	63	4	711-0469	Spacer, .75 x 1.25 x .5
17	2	66068	6-5/8" Strut Mount	64	1	25377	Spacer, .81 x 1.25 x 1.5
18	2	43682	Carriage Bolt, 5/16-18 x 1-1/4"	65	1	48911	Nylock Nut, 3/4-10
19	18	47810	Nylock Nut, 5/16-18	66	2	26228	Lift Retainer
20	21	712-3083	Nylock Nut, 1/2-13	67	4	47630	Hex Bolt, 5/16-18 x 3/4" (Thd.)
21	2	44215	Carriage Bolt, 5/16-18 x 1-3/4"	68	2	26424	Spacer
22	2	44695	Bowed Washer, 1 x .32 x .06	69	2	25928	Anchor Bracket
23	1	720-04039	Shift Knob	70	1	26038	Support Strap
24	1	731-1313C	Cable Guide	71	3	49932	Clevis Pin, 1/2" x 3"
25	1	784-5604A	Chute Tilt Handle	72	2	45133	Spacer, .5 x 1 x .59
26	11	43081	Washer, 5/16" Standard	73	3	43055	Hair Pin, 3/32 x 1.8
27	2	43064	Lock Nut, 5/16-18	74	1	40571	Linear Actuator
28	1	703-2735A	Chute Crank Bracket	75	2	46782	Hex Bolt, 5/16-18 x 3"
29	1	24393	Chute Crank Bracket	76	1	45084	On-Off Switch
30	4	741-0475	Plastic Bushing, 3/8"	77	2	45048	Hex Nut, 15/32-32
31	1	25973	Crank Rod	78	2	40354	Chute Control Cable
32	1	40244	Crank Rod Chute	79	1	49777	Clutch Cable
33	1	720-0201A	Crank Knob	80	1	25944	Cable Strap
34	2	44917	Palnut, 3/8"	81	2	43982	Clevis Pin, 1/4 x 5/8"
35	1	25639	Clutch Handle	82	2	HA3090	Hair Cotter Pin, .08 x 1-1/8"
36	5	43054	Hex Bolt, 3/8-16 x 2"	83	2	43085	Hex Bolt, 5/16-18 x 1-1/2"
37	5	HA21362	Nylock Nut, 3/8-16	84	1	40656	Rear Frame Tube (Straight)
38	1	43015	Hex Nut, 3/8-16	85	2	25382	Upper Clamp Bracket
39	1	HA19445	Deflector Lock Spring	86	1	25384	Clamp Bracket, 4"
40	2	25921	Mounting Tube	87	2	25385	Clamp Bracket, 5-1/2"
41	2	25963	Side Support Strap	88	2	25388	Clamp Bracket, 6-5/8"
42	2	25932	Housing Anchor Strap	89	2	47024	Hex Bolt, 1/2" x 4-1/2"
43	4	43063	Hex Bolt, 5/16-18 x 1"	90	2	26422	Stabilizer Bracket
44	4	49832	Bushing, 1"	91	1	26423	Guide Plate
45	2	HA5074	Grease Fitting	92	1	26421	Guide Bracket
46	4	43601	Washer, 1.59 x 1 x .06				
47	2	49542	Spacer				

REPAIR PARTS FOR MODEL 45-0418 ATV SNOW THROWER

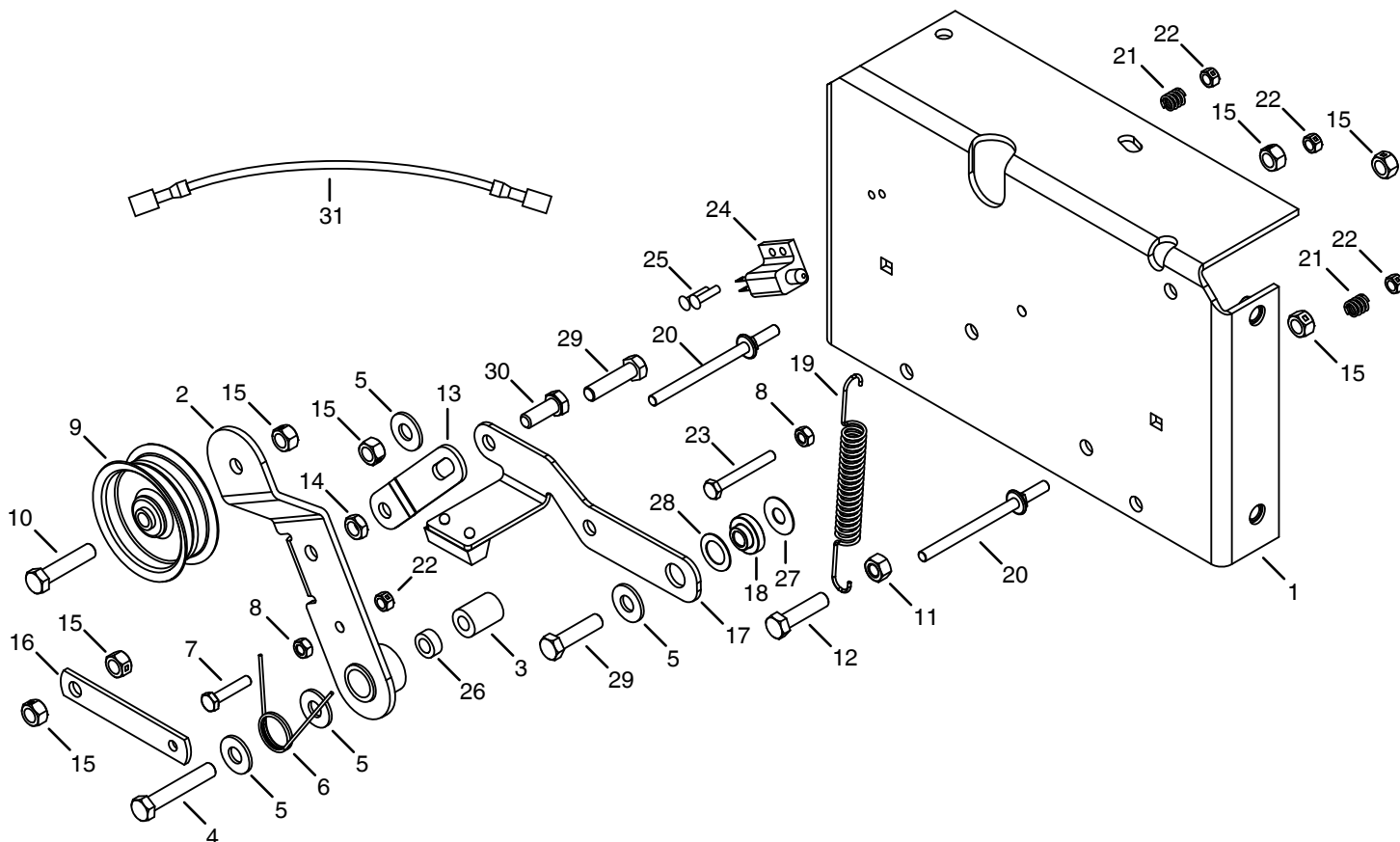

REF	QTY	PART NO.	DESCRIPTION	REF	QTY	PART NO.	DESCRIPTION
1	1	65688	Drive Control Plate	17	1	65690	Belt Brake Assembly
2	1	65689	Idler Arm	18	1	49155	Brake Trunnion
3	1	24286	Spacer, .38 x .75 x 1	19	1	HA20186	Idler Spring
4	1	HA180132	Hex Bolt, 3/8-16 x 2-1/4"	20	2	40232	Belt Guide Rod
5	4	43070	Washer, 3/8" Standard	21	2	40233	Spring
6	1	47607	Torsion Spring	22	4	43013	Lock Nut, 1/4-20
7	1	1509-90	Hex Bolt, 1/4-20 x 1-1/4"	23	1	46699	Hex Bolt, 1/4-20 x 2"
8	2	43178	Hex Nut, 1/4-20	24	1	HA23199	Interlock Switch
9	1	HA11496	Idler Pulley	25	2	C-9M5732	Pop Rivet, 3/16
10	1	41576	Hex Bolt, 3/8-16 x 1-3/4"	26	1	23625	Spacer, .38 x .62 x .27
11	1	43015	Hex Nut, 3/8-16	27	1	47605	Washer, .411 x 1 x .03
12	1	43768	Hex Bolt, 3/8-16 x 1-1/2" (full thd.)	28	1	44125	Washer, .625 x 1 x .03
13	1	25946	Brake Release Strap	29	2	43062	Hex Bolt, 3/8-16 x 1-1/2"
14	1	712-3008	Hex Jam Nut, 3/8-16	30	1	43001	Hex Bolt, 3/8-16 x 1"
15	7	43082	Hex Lock Nut, 3/8-16	31	2	40741	Harness
16	1	25944	Cable Strap				

SpeedPart *the fastest way to purchase parts* www.speedpart.com

REPAIR PARTS
 Agri-Fab, Inc.
 809 South Hamilton
 Sullivan, IL. 61951
 217-728-8388
www.agri-fab.com